

Specyfikacja istotnych warunków zamówienia (zwana dalej „siwz”) **o wartości szacunkowej nie przekraczającej wyrażonej w zł równowartości kwoty 193.000 euro przeprowadzanego w trybie przetargu nieograniczonego zgodnie z ustawą z dnia 29 stycznia 2004r. Prawo zamówień publicznych** (tekst jednolity Dz. U. nr 113 z 2010r., poz. 759) (zwana dalej „ustawą Prawo zamówień publicznych”) **na dostawę sprzętu i urządzeń oraz wykonanie z ich użyciem rozbudowy monitoringu wizyjnego w Radomiu na obszarze rewitalizowanym: Osiedle Planty**

I. Zamawiający:

Gmina Miasta Radomia

reprezentowana przez Prezydenta Miasta Radomia - Pana Andrzeja Kosztowniaka

REGON: 670223451 NIP: 796-28-17-529

Prowadzący sprawę: Biuro Zamówień Publicznych Urzędu Miejskiego w Radomiu

Osoby uprawnione do kontaktów z wykonawcami

Inspektor w Biurze Zamówień Publicznych

Aneta Ćwiklińska

tel.(0-48) 36-20-283,

tel/fax.(0-48) 36-20-289, 36-20-282

e-mail: a.cwiklinska@umradom.pl

Adres poczty elektronicznej, adres strony internetowej:

1. bpz@umradom.pl (dla korespondencji napływającej do zamawiającego)
2. <http://www.bip.radom.pl> (adres strony internetowej, na której umieszczane są dokumenty dotyczące niniejszego przetargu)

II. Tryb udzielenia zamówienia

Postępowanie będzie prowadzone na podstawie art. 39 ustawy Prawo zamówień publicznych.

III. Przedmiot zamówienia (CPV: 35.12.00.00-1, 32.23.50.00-9, 35.12.53.00-2, 51.31.00.00-8, 44.21.22.21-4)

1. Przedmiotem zamówienia jest dostawa sprzętu i urządzeń oraz rozbudowa istniejącego systemu monitoringu wizyjnego w Radomiu na obszarze rewitalizowanym o obsługę wizyjną Osiedla Planty, poprzez zbudowanie nowego stanowiska w centrum monitoringu, które znajduje się w Urzędzie Miejskim w Radomiu przy ul. Żeromskiego 53 oraz:
 - wykonanie monitoringu miejskiego Osiedla Planty w Radomiu opartego na systemie bezprzewodowym (pasmo licencjonowane 38 GHz i nielicencjonowane 5,4 - 5,7 GHz) - Wykonawca w imieniu Zamawiającego występuje o zgodę na korzystania z w/w pasma,
 - dostawę i instalację urządzeń do transmisji danych i urządzeń wraz z oprogramowaniem sterującym,
 - dostawę 10 kamer obrotowych, w tym 3 zapasowych oraz instalację 7 kamer, zamocowanych na wysięgnikach zintegrowanych z monitorami i oprzyrządowaniem w wyznaczonych miejscach podlegających obserwacji, tj.:
 - a) **kamera obrotowa nr 1** - zamontowana na słupie (który zostanie postawiony dla potrzeb monitoringu) w pasie drogowym ul. Nartowicza na wprost ul. Sedlaka (skrzyżowanie ulic: Sedlaka/Narutowicza) - zasilanie Radomski Szpital Specjalistyczny ul. Tochtermana 1,
 - b) **kamera obrotowa nr 2** - zamontowana na słupie postawionym dla potrzeb monitoringu na ul. Narutowicza na wprost ul. Kościuszki - zasilanie z budynku nr 45 ul. Narutowicza.
 - c) **kamera obrotowa nr 3** - zamontowana na słupie oświetleniowym nr 2 na skrzyżowaniu ulic: Planty/Chałubińskiego - zasilanie Sklep spożywczy „Społem” ul. Chałubińskiego 18,
 - d) **kamera obrotowa nr 4** - zamontowana na słupie oświetleniowym nr 7 na skrzyżowaniu ulic: Cicha/Jastrzębia - zasilanie Hurtownia Polfarb ul. Chałubińskiego 12/4, alternatywnie Spółdzielnia Mieszkaniowa Planty 15,

- e) **kamera obrotowa nr 5** - zamontowana na słupie oświetleniowym bez nr na skrzyżowaniu ulic: Cicha/Zakręt - zasilanie z Aldi Market.
 - f) **kamera obrotowa nr 6** - zamontowana na słupie oświetleniowym bez nr w pasie zieleni ul. Kościuszki przy skrzyżowaniu ulic: Kościuszki/1905 Roku - zasilanie z budynku banku PKO SA., alternatywnie z sygnalizacji świetlnej MZDiK,
 - g) **kamera obrotowa nr 7** - zamontowana na słupie nr 45 na ul. Planty przy skrzyżowaniu ulic: Planty/ Broni - zasilanie MZL w Radomiu blok mieszkalny przy ul. Broni 4;
- dostawę i montaż 8 monitorów - 1 monitor 40" i 7 monitorów 17"
 - dodatkową dostawę (**bez montażu**) 1 monitora do istniejącego stanowiska monitoringu miejskiego 40" i 1 monitora 17",
 - przy punkcie kamerowym nr 2 (ul. Narutowicza na wprost ul. Kościuszki) dodatkowo należy zamontować urządzenie z przyciskiem umożliwiającym rozmowę głosową między klientem i pracownikiem monitoringu (interkom). Urządzenie to jest niezbędne do wezwania pomocy służb ratowniczych przez przechodniów w czasie zagrożenia.
 - wykonanie nowego meblowego stanowiska obserwacyjnego w Centrum Monitoringu i zamontowanie w nim dostarczonych monitorów (rys. nr 1),
 - dostawę specjalistycznego biurka - szt. 1 (rys. nr 2) i krzesła do biurka - szt. 1 (rys nr 3).
- Do przesyłu wizji i sterowania systemu monitoringu osiedla Planty należy wykorzystać wieżę kościelną Katedry przy ul. Sienkiewicza, zgodnie z Pozwoleniem Konserwatora Zabytków i wykorzystania istniejącej stacji BTS5-2 (mała wieża Katedry) - **załącznik nr 1 do SIWZ.**

1.1. Uwarunkowania ogólne

- a) Zamówienie dotyczy wykonania monitoringu Osiedla Planty w Radomiu w oparciu o radiową sieć sygnałową i transmisyjną wraz z układem zasilania,
- b) Wykonawca jest zobowiązany wykonać projekt techniczny monitoringu Osiedla Planty z wykorzystaniem sprzętowym dowolnego producenta (obecny system bezprzewodowy oparty jest na technologii Bosch) - przykładowy schemat lokalizacji kamer i ich połączeń przedstawia - **Załącznik nr 2 do SIWZ,**
- c) Przedstawione rozwiązanie techniczne i sprzętowe monitoringu Osiedla Planty jest tylko pokazaniem jednej z możliwości przesyłu sterowania i wizji systemu przez Zamawiającego. Rodzaj i ilość sprzętu zaplanuje Wykonawca oraz dołączy karty katalogowe poszczególnych urządzeń.
- d) Wykonawca musi zaprojektować rozwiązanie techniczne monitoringu Osiedla Planty i musi on być kompatybilny z istniejącym.
- e) Zamawiający nie posiada zgody na lokalizację słupów postawionych dla potrzeb monitoringu (kamera nr 1 i kamera nr 2). Wykonawca jest zobowiązany uzyskać wszelkie wymagane zezwolenia do montażu słupów w/w miejscach kamerowych. Dodatkowo Zamawiający informuje, że właścicielem pasa drogowego w/w lokalizacji słupów kamerowych jest Miejskie Przedsiębiorstwo Dróg i Komunikacji w Radomiu. Zamawiający jest w posiadaniu wszystkich wymaganych **pozostałych** pozwoleń na montaż na wskazanych budynkach i słupach oświetleniowych oraz podłączenie do zasilania(w tym zgodę Wojewódzkiego Konserwatora Zabytków na montaż kamer w terenie podlegającym ochronie w/w Konserwatora).

1.2. Charakterystyka istniejącego systemu monitoringu wizyjnego

Obecny system monitoringu wizyjnego w Radomiu składa się z dwóch systemów:

- system przewodowy zbudowany w oparciu o tzw. „skrętki” - przewody miedziane dzierżawione od TPSA (System operacyjny Vinci I i Vinci II)
- system bezprzewodowy zbudowany w oparciu o sygnał radiowy.

W skład systemu wchodzi 53 kamery (20 kamer - system przewodowy, 33 kamery - system bezprzewodowy).

1.3. Zakres zamówienia obejmuje wykonanie:

- a) zakupu, transportu, dostawy i montażu urządzeń,
- b) wyposażenia i uruchomienia centrum nadzoru,
- c) montażu kamer we wskazanych miejscach,
- d) zainstalowanie, uruchomienie, wdrożenie całego systemu wraz z testami i odbiorami,
- e) wymagane szkolenia pracowników monitoringu,
- f) świadczenia gwarancyjne nadzoru nad eksploatacją w określonym czasie (36 m-cy),
- g) realizację zamówienia w ciągu 60 dni od daty podpisania umowy,

- h) Wykonawca w imieniu Urzędu Miejskiego w Radomiu złoży wniosek o wydanie pasma radiowego na instalację linii radiowych w paśmie licencjonowanym 38 GHz. Koszty złożenia wniosku i opłat licencyjnych pokrywa Zamawiający i są one uwzględnione w specyfikacji zamówienia,
- i) montaż urządzeń na wieży kościelnej Katedry (ul. Sienkiewicza), zgodnie z Opisem technicznym planowanych prac w obiekcie Kościoła Parafialnego PW. N.M.P. w Radomiu (**załącznik nr 1 do SIWZ**) zatwierdzonym przez Mazowieckiego Wojewódzkiego Konserwatora Zabytków - Decyzja nr 325/R/09 z dnia 22.05.2009 rok i Decyzja nr 320/R/09 z dnia 22.05.2009 rok.
- j) zakup i montaż słupów metalowych, które zostaną postawiony dla potrzeb monitoringu - (kamera obrotowa nr 1 i 2) - przykładowa fotografia nr 2 i 3,
- k) przekazanie **pełnej dokumentacji sprzętowej** i powykonawczej wraz z rysunkami podłączeń, hasła sytemu, itp.

1.4. Minimalne wymagania techniczno-sprzętowe

- a) przechowywanie obrazu cyfrowego (minimum 30 dni z każdej kamery),
- b) zabezpieczenie systemu przed dostępem osób nieuprawnionych - sygnalizacja otwarcia serwera - utraty komunikacji z kamerą,
- c) kamery zintegrowane w osłonach o stopniu szczelności IP66 z własnym ogrzewaniem sterowanym termostatem,
- d) z uwagi na niezawodność i kompatybilność systemu, urządzenia takie jak videoserwery oprogramowania centrum monitoringu (służące do zarządzania systemem) muszą obsługiwać kamery różnych producentów,
- e) nieprzerwana praca systemu w okresie całodobowym.

1.5. Wymagania dotyczące zamówienia i uwzględnienie w oferowanej cenie:

- koszty robocizny, materiału i sprzętu z zapewnieniem transportu,
- koszty niezbędnych badań wynikających z norm, przepisów, wykonanych w celu kontroli jakości robót,
- naprawy zniszczeń powstałych w trakcie realizacji robót na swój koszt i swoim staraniem,
- koszty złożenia wniosku i opłat licencyjnych związane ze złożeniem wniosku o wydanie pasma radiowego,
- koszty robót koniecznych dla prawidłowego wykonania przedmiotu zamówienia zgodnie z normami, przepisami oraz zasadami wiedzy technicznej i sztuki budowlanej.

1.6. Wymagania ogólnotechniczne dot. wyposażenia Centrum Monitoringu w Urzędzie Miejskim należy uwzględnić:

- stanowisko obserwacji,
- zaplecze teletechniczne zasilic napięciem zmiennym 230V z sieci energetycznej Urzędu Miasta,
- zapewnić awaryjne zasilanie Centrum Monitoringu przez czas nie krótszy niż 1 godzina,
- zasilanie punktów kamerowych należy wykonać w sposób trwały wraz z zasilaniem awaryjnym, min. 1 godzina,
- zapewnić dynamiczny podgląd na ekranie z **min. prędkością 25 klatek/sek** dla każdej z kamer,
- system zintegrowany i przystosowany do obsługi wszystkich docelowych urządzeń systemu z możliwością rozbudowy o kolejne punkty kamerowe.

2. Wyposażenie centrum monitoringu

2.1. W centrum monitoringu w Urzędzie Miejskim w Radomiu przy ul. Żeromskiego należy utworzyć stanowisko obserwacyjne i rejestrujące, na którym zapewnione będzie odtwarzanie, rejestrowanie oraz przegrywanie i nadzór nad sprawną pracą systemu. Wyposażone powinno być w manipulator drążkowy i 8 kolorowych monitorów, w tym LCD 40" - 1 szt. i LCD 17" - 7 szt., umożliwiające przejście sterowania dowolną kamerą i wyświetlające obraz na żywo (oraz zarejestrowany z archiwum). Stanowisko powinno być wyposażone tak, aby możliwe było przegrywanie i odtwarzanie zarejestrowanych obrazów bez zakłóceń pracy systemu.

2.2. Zaplecze teletechniczne wyposażone w pozostałe urządzenia potrzebne do prawidłowej pracy systemu.

2.3. System monitoringu powinien umożliwiać równoczesną obserwację wszystkich zainstalowanych kamer i przeglądanie nagrań z lokalizacji centralnej z możliwością podglądu wybranej kamery w oddzielnym oknie lub na oddzielnym monitorze: konsola główna, wybrana

kamera z możliwością sterowania PTZ z ekranu, przeglądarka nagrań. Możliwość pracy w trybie wyświetlania sekwencyjnego kamer w oknie przeglądu z żądanym czasem. Musi posiadać możliwość przeszukania nagrań po zdarzeniach bazując na czasie i dacie, zdarzeniach lub wideodetekcji ruchu. Informacje te muszą być generowane jako raport drukowany zawierający obraz, datę i czas jego zapisania oraz wygenerowania z komentarzem, a także eksportowane jako pojedyncze obrazy.

3. Wymagania techniczno - sprzętowe dla kamer

a. Wymagania ogólne

Oferowany system monitoringu powinien spełniać niżej wymienione wymagania, a także być dostosowany w doborze materiałów i urządzeń do pozytywnego przejścia procedury testowania i zapewnić:

- możliwość łatwej rozbudowy, współpracę z komputerowymi stacjami roboczymi i urządzeniami pamięci masowej oraz kompatybilność ze standardowymi serwerami,
- zapewniać przesyłanie obrazów z kamer do centrów monitoringu, integrację z urządzeniami dodatkowymi - tj. z użytkowanym obecnie systemem monitoringu (Bosch BVMS, Bosch DiBOS) oraz zapewnić zarządzanie użytkownikami, obsługę alarmów, monitorowanie stanu systemu i konfigurowanie obejmujące cały system, poprzez:
 - wbudowany w dostarczone oprogramowanie do wyświetlania i rejestracji obrazu serwer OPC, umożliwiający odczyt stanu systemu i wykonanie w systemie zadanej akcji
 - przez obsługę wejść i wyjść alarmowych urządzeń przyłączonych do dostarczonego oprogramowania (enkoderów, dekoderów strumieni MPEG-4, kamer IP)
- Zamawiający wymaga monitorowania (poprzez wbudowany serwer OPC) przynajmniej:
 - stanu wejść/wyjść alarmowych we wszystkich przyłączonych urządzeniach
 - dostępności urządzeń przyłączonych do systemu w protokole IP
 - stanu komponentów programowych systemu, dostępności przestrzeni dyskowej.
- umożliwić obserwację zarówno w dzień jak i w nocy, zapewnić wyświetlanie na stanowisku operatora ekranów podzielonych, jak i pełnoekranowych,
- menu w języku polskim,
- system zarządzania obrazem powinien być przeznaczony dla firm, oparty o architekturę klient-serwer.

b. Wymagania ogólne kamer

Powinny być szybkoobrotowe, o określonej częstotliwości odświeżania i odpowiedniej jakości obrazu, niezależnie od warunków oświetlenia, kolorowe kamery z automatycznym przełączeniem się na tryb monochromatyczny, zwiększające czułość.

Kamery powinny być dostarczone o parametrach nie mniejszych niż:

- zoom optyczny x36
- ogniskowanie i przysłona: sterowane automatycznie lub ręcznie
- wbudowany enkoder sygnału MPEG-4 zapewniający transmisję dwóch strumieni).

c. Parametry techniczno - funkcjonalne kamer:

Kamera zintegrowana ma stanowić jedną całość wraz z obudową, grzałką, mechanizmem obrotowo-uchylnym, obiektywem motozoom i zapewnić pracę w trybie kolorowym i czarno-białym.

4. Transmisja sygnałów

A. Uwarunkowania ogólne:

1. Transmisja sygnałów: system bezprzewodowy cyfrowy (transmisja wizualizacja zapis).
2. Odbiorniki sygnału wizyjnego muszą zapewniać odpowiednie dopasowanie elektryczne po stronie urządzeń zainstalowanych w Centrach Monitoringu
3. System transmisji wizyjnej musi być odporny na zewnętrzne zakłócenia FM
4. Po stronie Centrum Monitoringu w Urzędzie Miejskim, urządzenia należy umieścić w nowym meblowym stanowisku wizyjnym wraz z wentylatorami i panelami zasilającymi (rysunek na 1).
5. Wykonawca **musi zaprojektować radiolinie** o niezbędnych parametrach umożliwiających pracę nowopowstałego systemu monitoringu Osiedla Planty w Radomiu.

6. Radiolinie

A. Uwarunkowania wymagane:

1. Rozbudowa systemu monitoringu wymaga wykonania dwóch stacji bazowych i wykorzystania istniejącej stacji BTS5-2 (mała wieża Katedry). Stacja bazowa BTS6 zlokalizowana będzie na wieży ciśnień przy ul. 1905 Roku, stacja bazowa BTS6-1 na bloku przy ul. Cichej 8/10.
2. W stacji BTS6 należy wykonać instalację wzdłuż konstrukcji wieży (po stronie wewnętrznej, w rurze osłonowej PE/PCV 50 mm). Zasilanie elektryczne linią napowietrzną z rozdzielni elektrycznej w sąsiadującej hali produkcyjnej. Wisząca szafa teletechniczna RACK 19" 18U umieszczona na zewnątrz wieży, na wysokości 1 m nad powierzchnią gruntu. Wykonanie szafy z blachy stalowej ocynkowanej, malowanej proszkowo, klasa szczelności IP65. Szafa musi zostać wyposażona w system wentylacji wymuszonej wraz z termostatem, zasilanie awaryjne (UPS), zabezpieczenia przepięciowe klasy B+C i dedykowane uziemienie.
3. Maszt antenowy fi 50 mm montowany do konstrukcji wieży ciśnień. Należy wykonać instalację odgromową.
4. Stacja bazowa BTS6-1 zlokalizowana na dachu budynku. Wisząca szafa teletechniczna RACK 19" 10U umieszczona na ścianie bocznej nadbudówki szybu windy. Szafa powinna posiadać dedykowane uziemienie. Dwa maszty antenowe fi 50 mm przytwierdzone do ogniomurków w narożnikach bloku, wysokość ponad dach budynku 1,5 m. Maszty wyposażyć w iglice i połączyć z instalacją odgromową obiektu.
5. Zasilanie stacji BTS6-1 z rozdzielni elektrycznej bloku, obwód administracyjny (zalicznikowy), zabezpieczenie typu S301 B10, ochrona przepięciowa klasy B+C. Po dachu budynku instalację prowadzić w korytkach stalowych ułożonych na betonowych kostkach.
6. Połączenie pomiędzy stacją BTS5-2 a BTS6 wykonać w paśmie licencjonowanym 38 GHz (wniosek do UKE wypełnia Wykonawca, zgodnie z zaferowanym urządzeniem). Pozostałe połączenia wykonane będą w nielicencjonowanym paśmie 5,4-5,7 GHz.
7. Stacje bazowe BTS6 i BTS6-1 wyposażone zostaną w zarządzalne przełączniki Ethernet, do których włączane będą poszczególne linie radiowe z punktów kamerowych.
8. Punkt kamerowy PK8-2 przyłączony zostanie do istniejącej stacji bazowej BTS5-2 zlokalizowanej na małej wieży Katedry. Po stronie BTS5 urządzenia umieszczone będą w istniejącej szafie RACK pod dużą wieżą Katedry. W stacji BTS5 zapewniona jest odpowiednia liczba portów przełącznika dla wyprowadzenia linii radiowych.
9. **Prace w obiekcie Katedry należy wykonywać zgodnie z wytycznymi konserwatora zabytków**, którymi dysponuje Zamawiający (przekazane na etapie wykonania). Z uwagi na brak widoczności optycznej, dla PK8-2 należy zbudować punkt pośredni (PP8-2) na budynku Zespołu Szkół Budowlanych przy ul. Kościuszki 7. Zasilanie zalicznikowo z rozdzielni elektrycznej budynku. Szafka teletechniczna punktu pośredniego identyczna jak dla BTS6-1, zasilacz awaryjny jak dla punktu kamerowego.
10. Wszystkie urządzenia systemu transmisji danych muszą zostać przyłączone do instalacji odgromowej i uziemień oraz zabezpieczone ochronnikami klasy B+C.
11. W przypadku braku odpowiednich instalacji w obiektach należy je wykonać.
12. W stacjach bazowych BTS6, BTS6-1, PP8-2 należy wykorzystać funkcjonalność wejść i wyjść alarmowych linii radiowych 5 GHz, w szczególności:
 - a) w BTS6: wejścia alarmowe linii radiowej do BTS6-1 połączyć z czujnikiem otwarcia szafki teletechnicznej i przekaźnikiem kontroli obecności zasilania, wyjście linii radiowej do BTS6-1 połączyć z przekaźnikiem odcięcia zasilania (zdalny reset),
 - b) w BTS6-1: wyjścia alarmowe linii radiowej z BTS6 połączyć z czujnikiem otwarcia szafki teletechnicznej i przekaźnikiem kontroli obecności zasilania, wyjście linii radiowej z BTS6 połączyć z przekaźnikiem odcięcia zasilania (zdalny reset),
 - c) w PP8-2: wyjścia alarmowe linii radiowej z BTS5-2 połączyć z czujnikiem otwarcia szafki teletechnicznej i przekaźnikiem kontroli obecności zasilania, wyjście linii radiowej z BTS5-2 połączyć z przekaźnikiem odcięcia zasilania (zdalny reset).Odczyt stanu wejść alarmowych i sterowanie wyjściami linii radiowych musi odbywać się ze stacji zarządzania w Centrum Monitoringu za pomocą dowolnego klienta protokołu OPC. Zamawiający posiada zainstalowany i wdrożony serwer OPC. Wejścia i wyjścia alarmowe dotyczą stacji bazowych i punktów kamerowych.

Graficzna lokalizacja punktów kamerowych, stacji bazowych i przykładowy schemat połączeń - załącznik nr 2 do SIWZ.

6. **Profesjonalne meblowe stanowisko obserwacyjne (kolor jasny)** na 11 monitorów wraz z 1 oddzielnym biurkiem i 1 fotelem.

Stanowisko powinno być wykonane wg następujących zasad:

BZP.AĆ.341-605/10

- a) W części górnej stanowiska powinien być zamontowany monitor 40" - nachylony pod kątem 30 stopni - ciężar max. 45 kg.,
- b) W części środkowej powinny być zamontowane 7 monitorów 17" - ciężar każdego z nich max 12 kg w dwóch rzędach po 4 monitory górny rząd i trzy monitory dolny rząd.
- c) Stanowisko powinno być zabudowane z płyt ażurowych lub dziurkowanych umożliwiających chłodzenie zabudowanego sprzętu.
- d) Stanowisko powinno być tak zabudowane, aby umożliwić dostęp do wbudowanego sprzętu w czasie jego naprawy (drzwi).
- e) Z przodu stanowiska powinno znajdować się 1 biurko do obsługi monitorów.
- f) Przy biurku powinien być fotel biurowy obrotowy o wzmocnionej konstrukcji Krzesło posiadające wysokie walory ergonomiczne, tj. z wyprofilowanym siedziskiem i oparciem, wyposażone w:
 - dźwignię regulacji twardości siedziska;
 - podnośnik pneumatyczny pozwalający na regulację wysokości siedziska;
 - regulacja głębokości siedziska;
 - regulacja wysokości podłokietników;
 - regulacja kąta położenia nakładki podłokietników; regulacja odległości podłokietników od siedziska.

Oparcie tapicerowane tkaniną o strukturze siatki, złożonej w 100% z poliestru o gęstym splocie włókien, odporną na ścieranie, trudnopalnej i przepuszczającej powietrze.

Siedzisko tapicerowane tkaniną trwałą, dobrze układającą się na siedzisku, łatwą w utrzymaniu czystości, nie podlegającą „mechaceniu się”, zapewniającą dobrą cyrkulację powietrza, w kolorze czarnym lub popielatym.

Podstawa jezdna chromowana, trwała, wyposażona w kółka „miękkie” nierysujące powierzchni twardych typu parkiet, panele.



RYСУNEK NR 3. Rysunek krzesła do stanowiska meblowego monitoringu miejskiego.

Krzesło o wymiarach:

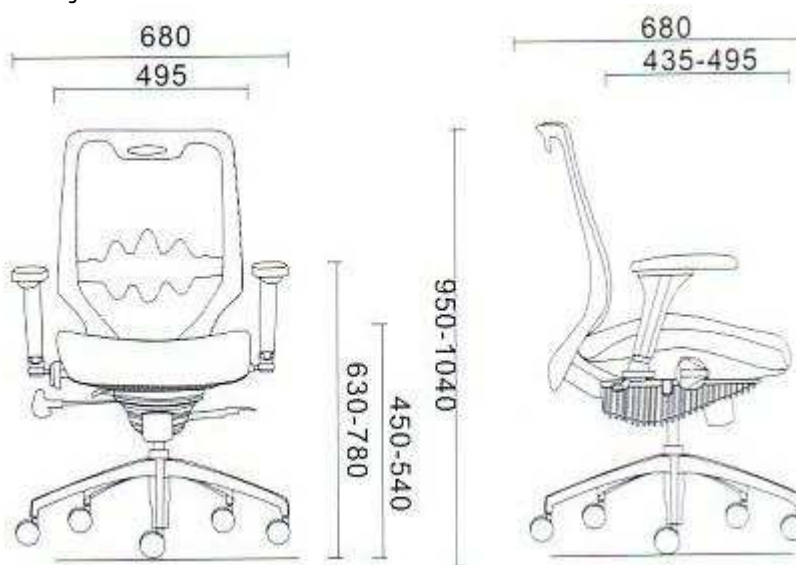

Uwaga:

Szkic stanowiska zabudowy monitorów ilustruje rysunek nr 1. Szkic biurka rys. nr 2.

Po wygraniu przetargu wskazany jest dokładny pomiar przez wykonawcę obudowywanego sprzętu w centrum monitoringu oraz uzgodnienie koloru. Podane wymiary są wymiarami orientacyjnymi i mogą ulec minimalnej korekcie.

RYСУNEK NR 1. Stanowisko meblowe monitoringu.

Stanowisko zbudowane jest na 11 monitorów - 1 monitor 40" i 10 monitorów 17", przy czym zamontowanych zostanie: 1 monitor 40" i 7 monitorów 17", 3 miejsca rezerwowe do rozbudowy systemu w przyszłości.

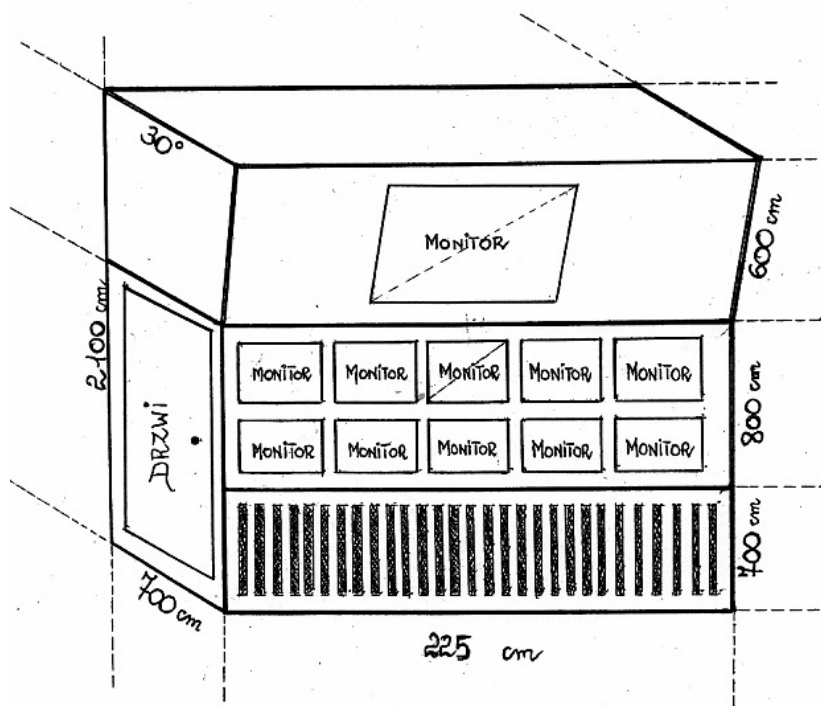

RYSUNEK NR 2. Rysunek biurka do stanowiska meblowego monitoringu miejskiego.

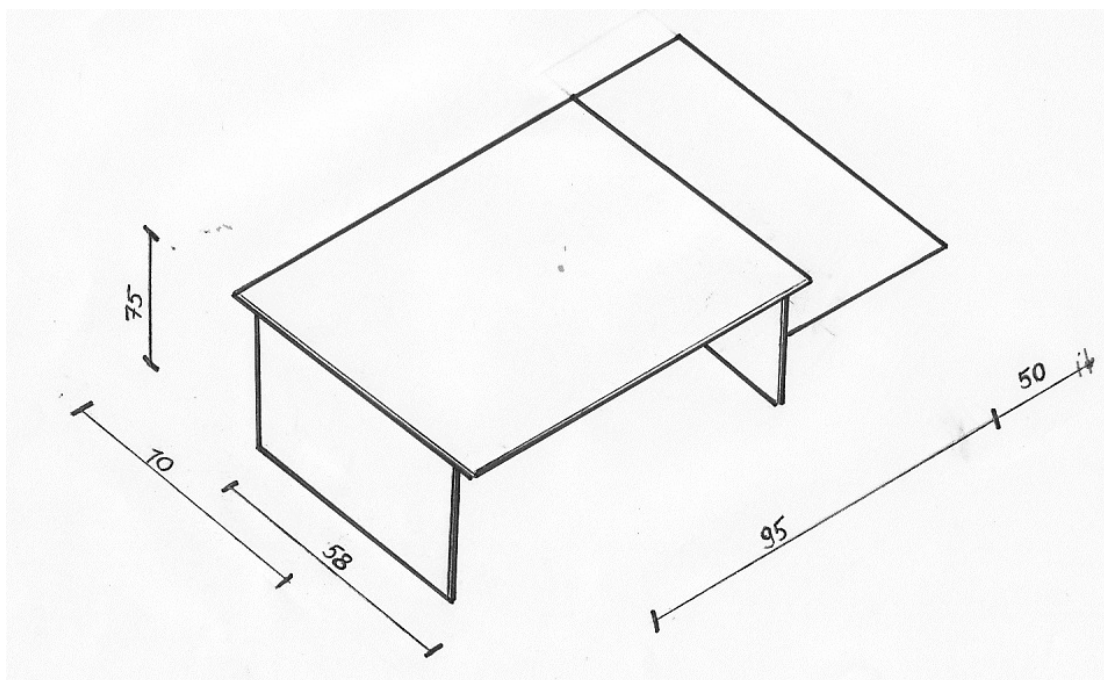

FOTOGRAFIA NR 1. Przykładowa fotografia istniejącego stanowiska meblowego monitoringu miejskiego w Radomiu.



RYСУNEK NR 3. Rysunek słupa metalowego do montażu kamery monitoringu.

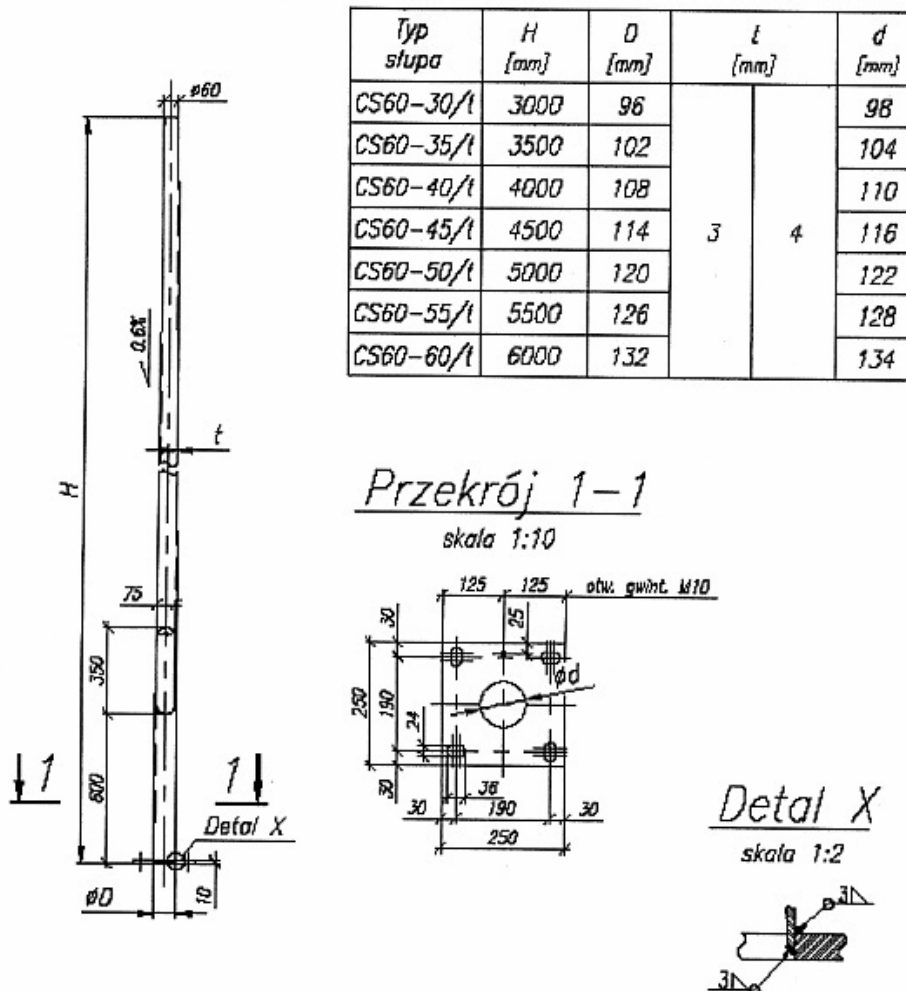

Przykładowy słup metalowy postawiony dla potrzeb monitoringu miejskiego (fot. 2 i 3)

Fotografia nr 2



Fotografia nr 3 - widok ogólny słupa z kamerą



7. Informacje dodatkowe:

- a) System musi być wykonany „pod klucz” bez konieczności instalowania jakichkolwiek dodatkowych urządzeń bądź wykonywania dodatkowych prac w celu jego uruchomienia i eksploatacji.
- b) Kamery muszą być kompatybilne z istniejącym systemem bezprzewodowym Miasta Radomia.
- c) **System musi** umożliwiać łatwą rozbudowę i dołączenie nowych punktów kamerowych. Zamawiający przewiduje w przyszłości montaż dodatkowych 3 punktów kamerowych. Oferowany system musi obsługiwać 10 kamer.
- d) **Wykonawca** w ofercie przedstawi koncepcję oferowanego rozwiązania z pokazaniem schematów blokowych połączeń, specyfikacji techniczno-cenowej, opisem oferowanych urządzeń wraz z uwzględnieniem powyższych wymagań technicznych.
- e) **Wymagany** okres gwarancji - **36 miesięcy.**

- f) Ze względu na szczególne znaczenie systemu monitoringu wizyjnego wymaga się, aby **zgłoszenia serwisowe były przyjmowane 24 godziny na dobę przez 7 dni w tygodniu**. Czas reakcji od momentu awarii do wykonania naprawy nie może być dłuższy niż 12 godzin.
- g) Wykonawca oświadczy, że zaproponowany system monitoringu miejskiego w Radomiu będzie w pełni: funkcjonalny, solidny, niezawodny i będzie posiadał różne możliwości konfiguracyjne poparte zrozumiałym przejrzystym graficznym menu w języku polskim. System będzie pracował 24 godziny na dobę zapewniając całodobową obserwację miejsc oglądowych podanych w SIWZ, a także będzie posiadał doskonałą jakość zapisu danych.
- h) Wykonawca zaoferuje całodobowy kontakt telefoniczny - doradztwo w obsłudze systemu.
- i) Wykonawca zaoferuje możliwość szkolenia obsługi sieci monitorującej.
- j) Przed przystąpieniem do niniejszego postępowania przetargowego Zamawiający zaleca przeprowadzenie wizji lokalnej w miejscach, w których miałyby nastąpić montaż dostarczonego sprzętu.
- k) Zamawiający jest w posiadaniu wszystkich wymaganych pozwoleń na montaż na wskazanych budynkach i słupach oświetleniowych oraz podłączenie do zasilania energetycznego instalowanych przez Wykonawcę kamer i zespołu urządzeń nadawczo-dobiorczych.

8. Dopuszczalne zmiany istotnych postanowień umowy:

- a) W przypadku wystąpienia sytuacji takich jak: siła wyższa, zdarzenia losowe spowodowane czynnikami atmosferycznymi, katastrofy budowlane, brak możliwości pozyskania zgody właściciela na realizację zadania lub jej cofnięcie w trakcie realizacji, konieczność uzyskania dodatkowych pozwoleń bądź decyzji związanych z czynnościami i zadaniami wykonywanymi przez Urząd Miejski w Radomiu, które uniemożliwią Wykonawcy realizację prac objętych warunkami umowy, dopuszcza się możliwość zmiany w/w umowy w kwestii przedłużenia terminu wykonania prac.
- b) W przypadku niemożności dostarczenia przez Wykonawcę sprzętu będącego przedmiotem zamówienia z powodu braku jego dostępności na rynku, co zostanie potwierdzone przez jego producenta, Zamawiający dopuszcza możliwość dostarczenia przez Wykonawcę sprzętu o parametrach nie gorszych niż określone w SIWZ i cenie nie wyższej niż zaoferowana w specyfikacji techniczno-cenowej przedstawionej w koncepcji oferowanego rozwiązania.

IV. Zamawiający nie dopuszcza składania ofert wariantowych

V. Zamawiający nie dopuszcza składania ofert częściowych

Wykonawca może złożyć tylko jedną ofertę na zamówienie.

VI. Zamawiający nie przewiduje udzielenia zamówienia uzupełniającego, o którym mowa w art. 67 ust. 1 pkt 6 i 7 ustawy Prawo zamówień publicznych

VII. Zamawiający nie przewiduje możliwości zawarcia umowy ramowej

VIII. Termin realizacji zamówienia

60 dni od daty podpisania umowy.

IX. Warunki udziału w postępowaniu

O udzielenie zamówienia mogą ubiegać się wykonawcy, którzy spełniają warunki, dotyczące:

1. Posiadania uprawnień do wykonywania określonej działalności lub czynności, jeżeli przepisy prawa nakładają obowiązek ich posiadania.
 - 1.1. Zamawiający uzna za spełnienie tego warunku wykazanie, że Wykonawca posiada koncesję Ministra MSWiA na wykonywanie systemów zabezpieczających zgodnie z ustawą z dnia 26 września 1997r. o ochronie osób i mienia (Dz.U. z 2005r. Nr 145 poz. 1221).
2. Posiadania wiedzy i doświadczenia.
 - 2.1. Zamawiający uzna za spełnienie tego warunku wykazanie, że Wykonawca wykonał, a w przypadku świadczeń okresowych lub ciągłych również wykonuje, dostawy (co najmniej 1) w zakresie sprzętu i urządzeń bezprzewodowego systemu monitoringu wizyjnego oraz wykonania z ich użyciem budowy bezprzewodowego systemu monitoringu wizyjnego o wartości nie mniejszej niż 400.000,- zł każda, w okresie ostatnich trzech lat przed upływem terminu składania ofert, a jeżeli okres prowadzenia działalności jest krótszy - w tym okresie, z podaniem ich wartości, przedmiotu, dat wykonania i odbiorców, oraz załączenie dokumentów potwierdzających, że te usługi zostały wykonane lub są wykonywane należycie.
3. Dysponowania odpowiednim potencjałem technicznym i osobami zdolnymi do wykonania zamówienia.

4. Znajdowania się w sytuacji ekonomicznej i finansowej zapewniającej wykonanie zamówienia.

X. Przesłanki wykluczenia wykonawców w postępowaniu zawiera art. 24 ustawy z dnia 29 stycznia 2004 roku - Prawo zamówień publicznych (t.j.: Dz.U. z 2007r. Nr 223, poz. 1655 z późn. zm.).

XI. Ocena spełniania warunków udziału w postępowaniu

1. Oceny spełniania warunku, o którym mowa w pkt IX.1 zamawiający dokona metodą **SPEŁNIA - NIE SPEŁNIA** na podstawie złożonego oświadczenia o spełnianiu warunków udziału w postępowaniu na podstawie art. 22 ust. 1 ustawy Prawo zamówień publicznych wymienionego w pkt XII.1.1. - na druku, którego wzór został dołączony do materiałów przetargowych oraz dokumentu wymienionego w pkt. XII.1.2. SIWZ.
2. Oceny spełniania warunku, o którym mowa w pkt IX.2 zamawiający dokona metodą **SPEŁNIA - NIE SPEŁNIA** na podstawie złożonego oświadczenia o spełnianiu warunków udziału w postępowaniu na podstawie art. 22 ust. 1 ustawy Prawo zamówień publicznych wymienionego w pkt XII.1.1. SIWZ - na druku, którego wzór został dołączony do materiałów przetargowych oraz dokumentu wymienionego w pkt. XII.1.3. SIWZ
3. Oceny spełniania warunku, o którym mowa w pkt IX.3 zamawiający dokona metodą **SPEŁNIA - NIE SPEŁNIA** na podstawie złożonego oświadczenia o spełnianiu warunków udziału w postępowaniu na podstawie art. 22 ust. 1 ustawy Prawo zamówień publicznych wymienionego w pkt XII.1.1. - na druku, którego wzór został dołączony do materiałów przetargowych.
4. Oceny spełniania warunku, o którym mowa w pkt IX.4 zamawiający dokona metodą **SPEŁNIA - NIE SPEŁNIA** na podstawie złożonego oświadczenia o spełnianiu warunków udziału w postępowaniu na podstawie art. 22 ust. 1 ustawy Prawo zamówień publicznych wymienionego w pkt XII.1.1. - na druku, którego wzór został dołączony do materiałów przetargowych.

Z treści załączonych dokumentów i oświadczeń musi wynikać jednoznacznie, iż wykonawca spełnia w/w warunki. Wystarczającym powodem do wykluczenia wykonawcy może być brak w ofercie wymaganych oświadczeń i dokumentów lub ich nie uzupełnienie, we wskazanym przez Zamawiającego terminie, w trybie art. 26 ust. 3 ustawy Prawo zamówień publicznych.

XII. Zamawiający wymaga złożenia następujących oświadczeń i dokumentów:

1. **Oświadczenia i dokumenty na potwierdzenie spełniania przez wykonawców warunków udziału w postępowaniu:**
 1. 1. Oświadczenie o spełnianiu warunków udziału w postępowaniu na podstawie art. 22 ust. 1 - na druku, którego wzór został dołączony do materiałów przetargowych - **w formie załącznika nr 1;**
 1. 2. Kserokopia koncesji Ministra MSWiA na wykonywanie systemów zabezpieczających, zgodnie z ustawą z dnia 26 września 1997r. o ochronie osób i mienia (Dz.U. z 2005r. Nr 145 poz. 1221) - **w formie załącznika nr 2;**
 1. 3. Wykaz wykonanych, a w przypadku świadczeń okresowych lub ciągłych również wykonywanych, dostaw (co najmniej 1) w zakresie sprzętu i urządzeń bezprzewodowego systemu monitoringu wizyjnego oraz wykonania z ich użyciem budowy bezprzewodowego systemu monitoringu wizyjnego o wartości nie mniejszej niż 400.000,- zł każda, w okresie ostatnich trzech lat przed upływem terminu składania ofert, a jeżeli okres prowadzenia działalności jest krótszy - w tym okresie, z podaniem ich wartości, przedmiotu, dat wykonania i odbiorców, oraz załączeniem dokumentu potwierdzającego, że te usługi zostały wykonane lub są wykonywane należycie - na druku, którego wzór został dołączony do materiałów przetargowych - **w formie załącznika nr 3;**

Za należycie wykonaną Zamawiający uzna usługę zrealizowaną terminowo, zgodnie z warunkami wynikającymi z zawartej umowy.
2. **W celu wykazania braku podstaw do wykluczenia Wykonawcy** w okolicznościach, o których mowa w art. 24 ust. 1 ustawy Prawo zamówień publicznych Zamawiający wymaga, na podstawie art. 26 ust. 2a ustawy Pzp, przedłożenia:

2. 1. Oświadczenia o nie podleganiu wykluczeniu na podstawie art. 24 ustawy Prawo zamówień publicznych - na druku, którego wzór został dołączony do materiałów przetargowych - **w formie załącznika nr 4.**
2. 2. Aktualnego odpisu z właściwego rejestru, jeżeli odrębne przepisy wymagają wpisu do rejestru, w celu wykazania braku podstaw do wykluczenia w oparciu o art. 24 ust. 1 pkt 2 ustawy, wystawionego nie wcześniej niż 6 miesięcy przed upływem terminu składania ofert, a w stosunku do osób fizycznych oświadczenia w zakresie art. 24 ust. 1 pkt 2 ustawy Pzp - **w formie załącznika nr 5;**
W przypadku osób fizycznych Zamawiający uzna za wystarczające złożenie oświadczenia, o którym mowa w punkcie XII.2.1;
2. 3. Aktualnego zaświadczenia właściwego naczelnika urzędu skarbowego potwierdzającego, że wykonawca nie zalega z opłacaniem podatków lub zaświadczenia, że uzyskał przewidziane prawem zwolnienie, odroczenie lub rozłożenie na raty zaległych płatności lub wstrzymanie w całości wykonania decyzji właściwego organu - wystawionego nie wcześniej niż 3 miesiące przed upływem terminu składania ofert - **w formie załącznika nr 6;**
2. 4. Aktualnego zaświadczenia właściwego oddziału Zakładu Ubezpieczeń Społecznych lub Kasy Rolniczego Ubezpieczenia Społecznego potwierdzającego, że wykonawca nie zalega z opłacaniem składek na ubezpieczenie zdrowotne i społeczne, lub potwierdzenia, że uzyskał przewidziane prawem zwolnienie, odroczenie lub rozłożenie na raty zaległych płatności lub wstrzymanie w całości wykonania decyzji właściwego organu - wystawionego nie wcześniej niż 3 miesiące przed upływem terminu składania ofert - **w formie załącznika nr 7.**

Wykonawca powołujący się przy wykazywaniu spełniania warunków udziału w postępowaniu na potencjał innych podmiotów, które będą brały udział w realizacji części zamówienia, przedkłada także dokumenty dotyczące tego podmiotu w zakresie wymaganym dla wykonawcy, określonym w pkt XII.2. Kopie dokumentów załączonych do oferty dotyczących tych podmiotów są poświadczane „za zgodność z oryginałem”, przez te podmioty.

3. Jeżeli wykonawca ma siedzibę lub miejsce zamieszkania poza terytorium Rzeczypospolitej Polskiej, przedkłada dokument wystawiony w kraju, w którym ma siedzibę lub miejsce zamieszkania potwierdzający, że:

- nie otwarto jego likwidacji ani nie ogłoszono upadłości - wystawiony nie wcześniej niż 6 miesięcy przed upływem terminu składania wniosków o dopuszczenie do udziału w postępowaniu o udzielenie zamówienia albo składania ofert - **w formie załącznika nr 5,**
- nie zalega z uiszczaniem podatków, opłat, składek na ubezpieczenie społeczne i zdrowotne albo że uzyskał przewidziane prawem zwolnienie, odroczenie lub rozłożenie na raty zaległych płatności lub wstrzymanie w całości wykonania decyzji właściwego organu - wystawiony nie wcześniej niż 3 miesiące przed upływem terminu składania wniosków o dopuszczenie do udziału w postępowaniu o udzielenie zamówienia albo składania ofert - **w formie załącznika nr 6 i 7.**

4. Informacja o dokumentach potwierdzających, że oferowane dostawy odpowiadają określonym wymaganiom:

- 4.1. Koncepcja oferowanego rozwiązania z pokazaniem schematów blokowych połączeń, specyfikacji techniczno-cenowej, opisem oferowanych urządzeń wraz z uwzględnieniem wymagań technicznych wymienionych w SIWZ, stanowiąca rozbudowany opis oferowanego przedmiotu zamówienia - **w formie załącznika nr 8.**

5. Inne dokumenty składane wraz z wypełnionym formularzem oferty:

5. 1. Pełnomocnictwo w formie oryginału lub kopii poświadczonej notarialnie w sytuacji, gdy wykonawca składa ofertę przez ustanowionego pełnomocnika - **w formie załącznika nr 9;**
5. 2. W przypadku podmiotów występujących wspólnie (powołanie konsorcjum) pełnomocnictwo, o którym mowa w art. 23 ust. 2 ustawy Prawo zamówień publicznych - **w formie załącznika nr 10.**
5. 3. Wykonawca może polegać na wiedzy i doświadczeniu, potencjale technicznym, osobach zdolnych do wykonania zamówienia lub zdolnościach finansowych innych podmiotów, niezależnie od charakteru prawnego łączących go z nimi stosunków. W takiej sytuacji zobowiązany jest udowodnić Zamawiającemu, iż będzie dysponował zasobami niezbędnymi do realizacji zamówienia, w szczególności przedstawiając w tym celu

pisemne zobowiązanie tych podmiotów do oddania mu do dyspozycji niezbędnych zasobów na okres korzystania z nich przy wykonaniu zamówienia - **w formie załącznika nr 11.**

Kopie dokumentów załączonych do oferty dotyczące tych podmiotów są wówczas poświadczane „za zgodność z oryginałem” przez te podmioty, zgodnie z zapisem pkt. XVI.13.SIWZ.

- 5. 4.** Potwierdzenie wpłaty wadium (w formie oryginału lub kserokopii potwierdzonej za zgodność z oryginałem) lub w przypadku wadium wnoszonego w formie bezgotówkowej - dokument wystawiony na rzecz zamawiającego (w formie oryginału) - **w formie załącznika nr 12.**

XIII. Sposób porozumiewania się zamawiającego z wykonawcami oraz przekazywania oświadczeń i dokumentów

1. Treść SIWZ wraz z załącznikami jest dostępna na stronie internetowej zamawiającego pod adresem: <http://www.bip.radom.pl> oraz w siedzibie zamawiającego.
2. Przyjętą przez zamawiającego formą porozumiewania się z wykonawcami oraz przekazywania oświadczeń, wniosków, zawiadomień, wezwań oraz informacji przez strony jest forma pisemna, faks lub droga elektroniczna.
3. Jeżeli oświadczenia, wnioski, zawiadomienia, informacje oraz wezwania przekazywane są za pomocą faksu lub drogą elektroniczną każda ze stron na żądanie drugiej niezwłocznie potwierdza fakt ich otrzymania (zgodnie z art. 27 ustawy Prawo zamówień publicznych). Potwierdzenie otrzymania może być dokonane również faksem lub drogą elektroniczną (z jednoczesnym zachowaniem potwierdzenia nadania faksu lub poczty elektronicznej).
4. Przekazane za pomocą faksu lub drogą elektroniczną informacje, o których mowa wyżej uważa się za złożone w terminie, jeżeli ich treść dotarła do adresata przed upływem wyznaczonego terminu i została niezwłocznie potwierdzona.
5. Uzupełnienia dokumentów, oświadczeń lub pełnomocnictw dokonywane na skutek wezwania w trybie art. 26 ust. 3 ustawy Prawo zamówień publicznych, wyjaśnienia wykonawców dotyczące treści oferty dla swej skuteczności powinny przed upływem terminów wyznaczonych przez Zamawiającego zostać dostarczone w formie pisemnej.
6. Wykonawca może zwrócić się do zamawiającego o wyjaśnienie treści SIWZ. Zamawiający niezwłocznie udzieli wyjaśnień, chyba że prośba o wyjaśnienie treści specyfikacji wpłynie do zamawiającego nie później niż na 2 dni przed upływem terminu składania ofert, pod warunkiem, że wniosek o wyjaśnienie treści specyfikacji istotnych warunków zamówienia wpłynął do zamawiającego nie później niż do końca dnia, w którym upływa połowa wyznaczonego terminu składania ofert.
7. Zamawiający jednocześnie przekazuje treść zapytań wraz z wyjaśnieniami wszystkim wykonawcom, którym przekazał SIWZ, bez ujawniania źródła zapytania oraz zamieszcza na stronie internetowej, na której udostępniona jest SIWZ.
8. Wszelka korespondencja dotycząca wnoszonych zapytań, modyfikacji SIWZ, protestów oraz rozstrzygnięć będzie zamieszczana na stronie <http://www.bip.radom.pl>.

XIV. Wadium

1. Wykonawca zobowiązany jest do wniesienia wadium przed upływem terminu składania ofert.
2. Wysokość wadium wynosi 5.000,- zł (słownie: pięć tysięcy złotych),
3. Wadium może być wniesione w jednej z następujących form:
 - a) pieniądzu,
 - b) poręczeniach bankowych lub poręczeniach spółdzielczej kasy oszczędnościowo - kredytowej,
z tym że poręczenie kasy jest zawsze poręczeniem pieniężnym,
 - c) gwarancjach bankowych,
 - d) gwarancjach ubezpieczeniowych,
 - e) poręczeniach udzielanych przez podmioty, o których mowa w art. 6b ust. 5 pkt. 2 ustawy z dnia 9 listopada 2000r. o utworzeniu Polskiej Agencji Rozwoju Przedsiębiorczości (Dz. U. nr 109, poz. 1158 oraz z 2002r. Nr 25, poz. 253, Nr 66, poz. 596 i Nr 216, poz. 1824 oraz z 2004r. Nr 145, poz. 1537).
4. W przypadku wadium wnoszonego w pieniądzu należy je przelać na rachunek bankowy zamawiającego:

GINA MIASTA RADOMIA
PEKAO S.A. II Oddział w Radomiu
90 1240 3259 1111 0000 2989 2305

Za wadium skutecznie wniesione przelewem na wyżej wskazany rachunek bankowy, zamawiający uznaje wadium, które najpóźniej przed upływem terminu otwarcia ofert będzie znajdować się na rachunku zamawiającego. Zamawiający stwierdzi wniesienie wadium na podstawie informacji banku prowadzącego w/w rachunek.

UWAGA:

Pod rygorem odrzucenia oferty niedopuszczalna jest wpłata gotówki celem wniesienia wadium w formie pieniężnej zarówno jeżeli zostanie dokonana w kasie zamawiającego jak również jeżeli zostanie dokonana w banku PEKAO S.A. wprost na ww. rachunek.

5. W przypadku, gdy wadium zostanie wniesione przelewem, wykonawca dołącza do oferty oryginał bądź kserokopię przelewu. W pozostałych przypadkach (bezzgotówkowe formy wniesienia wadium) wymagane jest dołączenie do oferty oryginału dokumentu wystawionego na rzecz Zamawiającego. Na dowodzie przelewu należy zaznaczyć, jakiego przetargu dotyczy wadium.
6. W przypadku wnoszenia wadium w postaci **poręczenia bankowego lub poręczenia spółdzielczej kasy oszczędnościowo-kredytowej, z tym że poręczenie kasy jest zawsze poręczeniem pieniężnym**, wykonawca winien przedłożyć dokument poręczenia wystawiony przez poręczyciela.
7. W przypadku wniesienia wadium **w gwarancjach bankowych** wykonawca winien przedłożyć pisemną gwarancję udzieloną przez bank, zgodnie z wymaganiami określonymi przez prawo bankowe, obowiązującą przez okres związania ofertą, określony w SIWZ.
8. W przypadku wniesienia wadium **w gwarancjach ubezpieczeniowych** wykonawca winien przedłożyć pisemną gwarancję udzieloną przez firmę ubezpieczeniową, obowiązującą przez okres związania ofertą, określony w SIWZ.
9. W przypadku wniesienia wadium **w poręczeniach udzielonych przez podmioty, o których mowa, w art. 6b ust. 5 pkt 2 ustawy z dnia 9 listopada 2000r. o utworzeniu Polskiej Agencji Rozwoju Przedsiębiorczości (Dz. U. Nr 109, poz. 1158 z późn. zm.)** wykonawca winien przedłożyć dokument poręczenia wystawiony przez poręczyciela, obowiązujące przez okres związania ofertą, określony w SIWZ.
10. Gwarancja bankowa lub ubezpieczeniowa, stanowiąca formę wniesienia wadium, winna spełniać co najmniej następujące wymogi (pod rygorem wykluczenia wykonawcy):
 - a) ustalać beneficjenta gwarancji, tj. **Gminę Miasta Radomia, ul. J. Kilińskiego 30**,
 - b) określać kwotę gwarantowaną w zł. (ustaloną w SIWZ),
 - c) określać termin ważności (wynikający z SIWZ),
 - d) określać przedmiot gwarancji (wynikający z SIWZ),
 - e) być gwarancją nie odwoływalną, bezwarunkową, płatną na każde żądanie Zamawiającego.
11. Z treści gwarancji bankowej lub ubezpieczeniowej powinno wynikać uprawnienie Zamawiającego do zatrzymania wadium jeżeli wystąpią przesłanki opisane w art. 46 ust 4a i 5 ustawy Prawo zamówień publicznych, w szczególności uprawnienie Zamawiającego do zatrzymania wadium wraz z odsetkami jeżeli wykonawca w odpowiedzi na wezwanie, o którym mowa w art. 26 ust. 3 ustawy Prawo zamówień publicznych, nie złoży dokumentów lub oświadczeń, o których mowa w art. 25 ust. 1 ustawy Prawo zamówień publicznych, lub pełnomocnictw, chyba że udowodni, że wynika to z przyczyn nieleżących po jego stronie.
12. Okoliczności i zasady zwrotu wadium oraz jego przepadek określa art. 46 ustawy Pzp. Zamawiający zwracając wadium zwróci jednocześnie oryginał dokumentu wadium. W dokumentacji przetargowej zostanie poświadczona „za zgodność z oryginałem” kserokopia zwróconego dokumentu wadium wraz z adnotacją o podstawie i terminie zwrotu oryginału.
13. Zamawiający żąda ponownego wniesienia wadium przez wykonawcę, któremu zwrócono wadium na podstawie art. 46 ust. 1 ustawy Prawo zamówień publicznych, jeżeli w wyniku rozstrzygnięcia odwołania jego oferta została wybrana jako najkorzystniejsza. Wykonawca wnosi wadium w terminie określonym przez zamawiającego.

XV. Termin związania ofertą

1. Wykonawca jest związany ofertą przez okres 30 dni. Bieg terminu rozpoczyna się wraz z upływem terminu składania ofert.
2. Wykonawca samodzielnie lub na wniosek zamawiającego może przedłużyć termin związania ofertą, z tym że zamawiający może tylko raz, co najmniej na 3 dni przed upływem terminu

związania ofertą, zwrócić się do wykonawców o wyrażenie zgody na przedłużenie tego terminu o oznaczony okres, nie dłuższy jednak niż 60 dni.

3. Bieg terminu związania ofertą rozpoczyna się wraz z upływem terminu składania ofert.

XVI. Opis sposobu przygotowania ofert

1. Każdy wykonawca może złożyć tylko jedną ofertę.
2. Oferta wraz z załącznikami stanowiącymi jej integralną część musi być sporządzona w języku polskim, w formie pisemnej, trwałą techniką pisarską, pismem czytelnym, na formularzach zgodnych z treścią formularzy przekazanych w materiałach przetargowych. Wykonawca może również wykorzystać formularze przygotowane przez Zamawiającego.
3. Wszelkie inne dokumenty (potwierdzające spełnianie warunków udziału w postępowaniu, stanowiące załączniki do oferty), sporządzone w językach obcych muszą być składane wraz z tłumaczeniem na język polski, poświadczonym przez wykonawcę.
4. Zamawiający nie dopuszcza złożenia oferty w postaci elektronicznej lub za pomocą faksu.
5. Oferta oraz wszystkie dokumenty i oświadczenia, o których mowa w punkcie XII, muszą być podpisane przez wykonawcę lub osobę (osoby jeżeli do reprezentowania wykonawcy upoważnione są dwie lub więcej osoby) upoważnione do reprezentowania wykonawcy i zaciągania w jego imieniu zobowiązań, zgodnie z treścią dokumentu określającego status prawny wykonawcy lub treścią załączonego do oferty pełnomocnictwa.
6. **Pełnomocnictwo** osób podpisujących ofertę do reprezentowania wykonawcy oraz zaciągania w jego imieniu zobowiązań musi bezpośrednio wynikać z dokumentów dołączonych do oferty. Oznacza to, że jeżeli pełnomocnictwo takie nie wynika wprost z dokumentu stwierdzającego status prawny wykonawcy (odpisu z właściwego rejestru lub zaświadczenia o wpisie do ewidencji działalności gospodarczej) to do oferty należy dołączyć oryginał lub poświadczoną za zgodność z oryginałem kopię pełnomocnictwa wystawionego na reprezentanta wykonawcy przez osoby do tego upoważnione.
7. Wzory dokumentów dołączonych do niniejszej SIWZ powinny zostać wypełnione przez Wykonawcę i dołączone do oferty bądź też przygotowane przez wykonawcę w formie zgodnej z niniejszą SIWZ.
8. We wszystkich przypadkach, gdzie jest mowa o pieczętkach, zamawiający dopuszcza złożenie czytelnego zapisu o treści pieczęci zawierającego co najmniej oznaczenie nazwy i adresu wykonawcy.
9. Wykonawca ponosi wszelkie koszty związane z przygotowaniem i złożeniem oferty.
10. Stosowne wypełnienia miejsc wykropkowanych we wzorach dokumentów stanowiących załączniki do niniejszej SIWZ i wchodzących następnie w skład oferty mogą być dokonane komputerowo, maszynowo lub ręcznie.
11. Wszelkie miejsca w ofercie, w których wykonawca naniósł poprawki lub zmiany wpisywanej przez siebie treści (czyli wyłącznie w miejscach, w których jest to dopuszczone przez zamawiającego) muszą być parafowane przez osobę (osoby) podpisującą (podpisujące) ofertę.
12. Wymagane dokumenty stanowiące załączniki do oferty - składane w celu potwierdzenia spełnienia warunków udziału w postępowaniu lub w celu potwierdzenia spełnianie przez oferowane usługi wymagań określonych przez zamawiającego - wykonawca przedkłada w formie oryginału lub kserokopii poświadczonej przez upoważnioną osobę (osoby) z użyciem zwrotu „za zgodność z oryginałem”. Zgodność z oryginałem wszystkich zapisanych stron kopii dokumentów wchodzących w skład oferty musi być potwierdzona przez osobę (lub osoby jeżeli do reprezentowania Wykonawcy upoważnione są dwie lub więcej osób) podpisującą (podpisujące) ofertę zgodnie z treścią dokumentu określającego status prawny Wykonawcy lub treścią załączonego do oferty pełnomocnictwa. W przypadku, gdy dokument przedstawiony w formie kserokopii jest dla zamawiającego nieczytelny lub budzi wątpliwości co do jego prawdziwości zamawiający wezwie wykonawcę do przedłożenia jego oryginału lub poświadczonej notarialnie kopii.
13. W przypadku wykonawców wspólnie ubiegających się o udzielenie zamówienia oraz w przypadku podmiotów, o których mowa w § 1 ust. 2 i 3 Rozporządzenia Prezesa Rady Ministrów z dnia 30.12.2009r. *w sprawie rodzajów dokumentów, jakich może żądać zamawiający od wykonawcy, oraz form, w jakich te dokumenty mogą być składane* (Dz. U. z 2009r. Nr 226, poz. 1817), kopie dokumentów dotyczących odpowiednio wykonawcy lub tych podmiotów są poświadczane „za zgodność z oryginałem” przez wykonawcę lub te podmioty.

14. Wykonawcy mogą wspólnie ubiegać się o udzielenie zamówienia. Wykonawcy wspólnie ubiegający się o udzielenie zamówienia nazywani są Partnerami.
- 14.1. Dopuszcza się złożenie oferty wspólnej zgodnie z trybem art. 23 ustawy Prawo zamówień publicznych. **Nazwy wykonawców wspólnie ubiegających się o udzielenie zamówienia muszą zostać wskazane w ofercie.**
- 14.2. Przy złożeniu oferty wspólnej (**np. konsorcjum**) wykonawcy ustanawiają Pełnomocnika do reprezentowania ich w postępowaniu o udzielenie zamówienia albo reprezentowania w postępowaniu i zawarcia umowy w sprawie zamówienia publicznego. **Pisemne pełnomocnictwo lub pełnomocnictwa winny być dołączone do oferty. Nie złożenie pełnomocnictwa lub pełnomocnictwo wadliwe podlega uzupełnieniu w trybie art. 26 ust 3 ustawy Prawo zamówień publicznych.**

UWAGA:

- 1) Pełnomocnictwo musi wskazywać pełnomocnika (może to być zarówno jeden z wykonawców wspólnie ubiegających się o udzielenie zamówienia, jak i osoba trzecia). Każdy z wykonawców wspólnie ubiegających się o udzielenie zamówienia musi udzielić pełnomocnictwa, w tym samym zakresie. Wykonawcy wspólnie ubiegający się o udzielenie zamówienia mogą udzielić pełnomocnictwa na jednym dokumencie, wówczas każdy z nich musi złożyć odpowiednie oświadczenie (podpisują osoby upoważnione do reprezentowania wykonawcy).
 - 2) Wszelka korespondencja oraz rozliczenia dokonywane będą wyłącznie z pełnomocnikiem.
 - 3) Wykonawca składający ofertę wspólną, nie może złożyć w jednym postępowaniu o udzielenie zamówienia publicznego odrębnej oferty własnej lub drugiej oferty wspólnej z innymi wykonawcami. Wszystkie oferty złożone przez tego wykonawcę zamawiający odrzuci.
 - 4) Wykonawcy ubiegający się wspólnie o udzielenie zamówienia publicznego ponoszą solidarną odpowiedzialność za wykonanie umowy i wniesienie zabezpieczenia należytego wykonania umowy – dla Zamawiającego nie są wiążące w tym zakresie wzajemne uregulowania umowne (np. umowa konsorcjum lub spółki cywilnej) pomiędzy wykonawcami. Zamawiający może żądać wykonania zamówienia w całości od któregokolwiek z wykonawców, od kilku lub od wszystkich łącznie, niezależnie od postanowień umowy wewnętrznej (np. umowy konsorcjum lub spółki cywilnej) zawartej przez wykonawców.
 - 5) Jeżeli pełnomocnictwo wystawione jest tylko do reprezentowania wykonawców w postępowaniu o udzielenie zamówienia, to przed podpisaniem umowy z wykonawcą muszą oni udzielić stosownego pełnomocnictwa lub zawrzeć umowę określającą prawa i obowiązki poszczególnych wykonawców w tym uprawnienie do podpisania umowy.
 - 6) Zamawiający zastrzega sobie prawo żądania od wykonawców składających ofertę wspólną, aby przed podpisaniem umowy (w przypadku wygrania postępowania) złożyli zamawiającemu umowę konsorcjum, zawierającą, co najmniej:
 - zobowiązanie do realizacji wspólnego przedsięwzięcia gospodarczego obejmującego swoim zakresem realizację przedmiotu zamówienia,
 - określenie zakresu działania poszczególnych stron umowy,
 - 7) Oferta składana w ramach działalności gospodarczej prowadzonej w oparciu o umowę spółki cywilnej stanowi ofertę wspólną. Ofertę taką podpisują wszyscy wspólnicy spółki, bądź do oferty należy dołączyć odpowiednie pełnomocnictwo(a) udzielone przez wszystkich współników dla jednego ze współników lub dla osoby trzeciej, upoważniającej osobę umocowaną do działania w imieniu i na rzecz wszystkich współników spółki w zakresie, o którym mowa powyżej. Jeżeli upoważnienie do złożenia oferty wspólnej wynika z umowy spółki cywilnej, to do oferty zamiast pełnomocnictwa można załączyć tę umowę (oryginał) lub jej kopię poświadczoną notarialnie za zgodność z oryginałem lub jej kopię poświadczoną za zgodność z oryginałem przez wszystkich współników.
 - 8) Każdy z podmiotów wspólnie ubiegających się o udzielenie zamówienia publicznego musi odrębnie udokumentować, że nie podlega wykluczeniu z postępowania na podstawie art. 24 ust. 1 ustawy Prawo zamówień publicznych - w związku z czym powinien złożyć samodzielnie załączniki nr 4, 5, 6 i 7 wymienione w pkt XII niniejszej specyfikacji.
- 14.3. Natomiast do oceny spełniania warunków art. 22 ust.1 pkt 2, 3 i 4 ustawy Prawo zamówień publicznych przyjmuje się zsumowane potencjały ekonomiczne i techniczne wszystkich podmiotów wspólnie ubiegających się o udzielenie zamówienia publicznego.

- 14.4. Oferta i dokumenty stanowiące załączniki do oferty nie podlegają zwrotowi przez zamawiającego, chyba że oferta zostanie wycofana przed upływem terminu składania ofert lub ustawa Pzp stanowi inaczej (np. oferta złożona po upływie terminu składania ofert). Zamawiający nie przewiduje zwrotu kosztów udziału w postępowaniu.
15. **Informacje stanowiące tajemnicę przedsiębiorstwa w rozumieniu przepisów o zwalczaniu nieuczciwej konkurencji.**
 - 15.1. Wykonawca może zastrzec w ofercie oświadczeniem, iż Zamawiający nie będzie mógł ujawnić informacji stanowiących tajemnicę przedsiębiorstwa w rozumieniu przepisów o zwalczaniu nieuczciwej konkurencji.
 - 15.2. Za tajemnicę przedsiębiorstwa nie mogą być uznane w szczególności:
 - aktualny odpis z właściwego rejestru,
 - informacje ujawniane przez Zamawiającego w trakcie otwarcia ofert.
 - 15.3. Nie złożenie przez Wykonawcę oświadczenia, o którym mowa w pkt. 15.1. nie wywołuje dla Wykonawcy żadnych negatywnych skutków związanych z jego wykluczeniem lub odrzuceniem jego oferty.
 - 15.4. Przez tajemnicę przedsiębiorstwa w rozumieniu art. 11 ust. 4 ustawy z dnia 16 kwietnia 1993 r. o zwalczaniu nieuczciwej konkurencji (tekst jednolity: Dz. U. z 2003 r. Nr 153, poz. 1503 z późn. zm.) rozumie się nieujawnione do publicznej wiadomości informacje techniczne, technologiczne, organizacyjne przedsiębiorstwa lub inne posiadające wartość gospodarczą, co do których przedsiębiorca podjął niezbędne działania w celu zachowania ich poufności.

XVII. Miejsce i termin składania ofert

1. Ofertę należy złożyć w siedzibie Biura Zamówień Publicznych Urzędu Miejskiego w Radomiu ul. Jana Kilińskiego 30, pokój 1, 2, 3 (wejście od ul. Żeromskiego 53) w terminie **do dnia 17.08.2010r. do godz. 10:00.**
2. Ofertę należy złożyć w nieprzezroczystej, zaklejonej, nienaruszonej kopercie, która będzie posiadać oznaczenia:

**“OFERTA NA DOSTAWĘ SPRZĘTU I URZĄDZEŃ ORAZ WYKONANIE Z ICH UŻYCIEM ROZBUDOWY MONITORINGU MIEJSKIEGOW RADOMIU
znak BZP.AC.341-605/10”
oraz „Nie otwierać przed 17 sierpnia 2010r. godz. 10:30”**

Poza oznaczeniami podanymi powyżej, koperta będzie zaadresowana na adres:

Urząd Miejski w Radomiu, Biuro Zamówień Publicznych, ul. Jana Kilińskiego 30 pok. 1,2,3 (wejście od ul. Żeromskiego 53, parter), 26-610 Radom, oraz będzie oznaczona **nazwą i adresem wykonawcy**, aby można było odesłać ją nie otwartą w przypadku złożenia oferty po wyznaczonym terminie.

3. Koszty związane z przygotowaniem i złożeniem oferty ponosi wykonawca.
4. Wykonawca może, przed upływem terminu składania ofert, zmienić lub wycofać ofertę.

XVIII. Miejsce i termin otwarcia ofert

1. Zamawiający otworzy złożone oferty w swojej siedzibie, tj. w Urzędzie Miejskim w Radomiu, ul. Jana Kilińskiego 30 pok. 1, 2, 3 (wejście od ul. Żeromskiego 53, parter) **w dniu 17.08.2010r. o godz. 10:30.**
2. Otwarcie ofert jest jawne. Bezpośrednio przed otwarciem ofert zamawiający poda kwotę, jaką zamierza przeznaczyć na sfinansowanie zamówienia. Podczas otwarcia ofert zamawiający sprawdzi stan otwieranych kopert (koperty powinny być nienaruszone do chwili otwarcia) oraz poda nazwy (firmy) oraz adresy wykonawców, a także informacje dotyczące ceny.
3. Informacje, o których mowa w punkcie 2 zamawiający przekaże niezwłocznie wykonawcom, którzy nie byli obecni przy otwarciu ofert - na ich wniosek.

XIX. Sposób obliczenia ceny

1. Cenę (wartość) ofertową stanowi łączna wartość brutto (wraz z podatkiem VAT), jaką zamawiający jest obowiązany zapłacić wykonawcy za dostawę przedmiotów zamówienia, o których mowa w pkt. III „siwz”.

2. Opis obliczenia ceny ofertowej: w pozycji „wartość brutto” należy wpisać wartość brutto za wykonanie przedmiotu zamówienia. Wartość ta będzie stanowiła całkowitą wartość oferty za realizację przedmiotu zamówienia, dlatego też cena winna być podana liczbą i słownie, a także uwzględniać podatek VAT.
3. Cena oferty musi być podana cyfrowo i słownie, z dokładnością do dwóch miejsc po przecinku przy zachowaniu matematycznej zasady zaokrąglania liczb (zgodnie z § 9 ust. 6 Rozporządzenia Ministra Finansów z dnia 25 maja 2005r. w sprawie zwrotu podatku niektórym podatnikom, zaliczkowego zwrotu podatku, zasad wystawiania faktur, sposobu ich przechowywania oraz listy towarów i usług, do których nie mają zastosowania zwolnienia od podatku od towarów i usług - (Dz. U. Nr 95 poz. 798).
4. Wykonawca ponosi odpowiedzialność za właściwe określenie stawki podatku od towarów i usług VAT zgodnie z obowiązującymi przepisami.
5. W kalkulacji cenowej należy uwzględnić wszystkie koszty jakie poniesie wykonawca w związku z realizacją przedmiotu umowy, m.in.:
 - koszty robocizny, materiału i sprzętu z zapewnieniem transportu
 - koszty niezbędnych badań wynikających z norm, przepisów, wykonanych w celu kontroli jakości robót
 - naprawy zniszczeń powstałych w trakcie realizacji robót na swój koszt i swoim staraniem
 - koszty robót koniecznych dla prawidłowego wykonania przedmiotu zamówienia zgodnie z normami, przepisami oraz zasadami wiedzy technicznej i sztuki budowlanej.
 - zainstalowanie, uruchomienie, wdrożenie całego systemu wraz z testami i odbiorami
 - przeszkolenie pracowników monitoringu
 - świadczenie doradztwa w obsłudze systemu,
 - koszty złożenia wniosku i opłat licencyjnych związanych z wydaniem pasma radiowego,
 - zakup i montaż słupów metalowych dla potrzeb zamontowania kamery nr 1 i 2,
 - gwarancyjne nadzoru nad eksploatacją w określonym czasie itp.
6. Dla porównania złożonych ofert Zamawiający stosuje wzór przedstawiony w pkt XXI.2.
7. Cena ofertowa ustalona wg w/w zasad stanowić będzie wartość ryczałtową niepodlegającą zmianom.
8. Zamawiający nie dopuszcza podania ceny ofertowej i jej elementów w walutach obcych. Cena powinna być podana w polskich jednostkach pieniężnych (złoty polskich i groszach).

XX. Informacje dotyczące walut obcych, w jakich mogą być prowadzone rozliczenia między zamawiającym a wykonawcą.

Rozliczenia między zamawiającym i wykonawcą będą prowadzone wyłącznie w złotych polskich (PLN).

XXI. Kryteria oceny ofert oraz sposób oceny ofert

1. Oferty spełniające formalne wymagania, określone w niniejszej SIWZ, złożone przez wykonawców nie podlegających wykluczeniu, będą oceniane według jednego kryterium najniższej ceny (100%-maksymalnie 100 punktów).
2. Ocena w zakresie kryterium będzie dokonywana na podstawie ilości punktów otrzymanych przy zastosowaniu następującego wzoru:

$$\text{a) } C = \frac{C_{Z_{\min}}}{C_{Z_b}} \times 100 \text{ pkt}$$

C - liczba punktów w kryterium „cena”

C_{Z_{min}} - najniższa cena wynikająca ze złożonych ofert;

C_{Z_b} - cena badanej oferty.

3. Obliczenia będą dokonywane z dokładnością do dwóch miejsc po przecinku.
4. Zamawiający oceni i porówna tylko te oferty, które odpowiadają treści i wymogom SIWZ.
5. Zamawiający udzieli zamówienia temu wykonawcy, którego oferta uzyska najwyższą ilość punktów w przyjętym w niniejszym postępowaniu kryterium.
6. Jeżeli złożono ofertę, której wybór prowadziłby do powstania obowiązku podatkowego zamawiającego zgodnie z przepisami o podatku od towarów i usług w zakresie dotyczącym wewnątrzwspólnotowego nabycia towarów, zamawiający w celu oceny takiej oferty dolicza do

- przedstawionej w niej ceny podatek od towarów i usług, który miałby obowiązek wpłacić zgodnie z obowiązującymi przepisami.
7. Jeżeli nie będzie można dokonać wyboru oferty najkorzystniejszej ze względu na to, że zostały złożone oferty o takiej samej cenie, zamawiający wezwie wykonawców, którzy złożyli te oferty, do złożenia w wyznaczonym terminie ofert dodatkowych. Wykonawcy składając oferty dodatkowe nie mogą zaoferować cen wyższych niż zaoferowane w złożonych ofertach.
 8. W toku badania i oceny ofert zamawiający może żądać od wykonawców wyjaśnień dotyczących treści złożonych ofert. Niedopuszczalne jest prowadzenie między zamawiającym a wykonawcą negocjacji dotyczących złożonej oferty oraz z zastrzeżeniem pkt 8 dokonywanie jakiegokolwiek zmiany jej w treści.
 9. Zamawiający poprawia w ofercie:
 - oczywiste omyłki pisarskie,
 - oczywiste omyłki rachunkowe, z uwzględnieniem konsekwencji rachunkowych dokonanych poprawek,
 - inne omyłki polegające na niezgodności oferty ze specyfikacją istotnych warunków zamówienia, niepowodujące istotnych zmian w treści oferty - niezwłocznie zawiadamiając o tym wykonawcę, którego oferta została poprawiona.
 10. Przy poprawianiu oczywistej omyłki rachunkowej Zamawiający będzie stosował się w szczególności do następujących zasad: jeżeli cena ryczałtowa podana liczbą nie odpowiada cenie ryczałtowej podanej słownie, przyjmuje się za prawidłową cenę ryczałtową podaną słownie.

XXII. Zamawiający nie przewiduje zastosowania aukcji elektronicznej przy wyborze najkorzystniejszej oferty.

XXIII. Odrzucenie oferty

Zamawiający odrzuci ofertę, jeżeli wystąpi przynajmniej jedna przesłanka unormowana w art. 89 ust.1, oraz art. 90 ust. 3 ustawy Prawo zamówień publicznych.

XXIV. Formalności, jakie powinny zostać dopełnione po wyborze oferty w celu zawarcia umowy w sprawie zamówienia publicznego

1. Niezwłocznie po wyborze najkorzystniejszej oferty zamawiający jednocześnie zawiadamia wykonawców, którzy złożyli oferty, o:
 - a) wyborze najkorzystniejszej oferty, podając nazwę (firmę), albo imię i nazwisko, siedzibę albo adres zamieszkania i adres wykonawcy, którego ofertę wybrano, uzasadnienie jej wyboru oraz nazwy (firmy), albo imiona i nazwiska, siedziby albo miejsca zamieszkania i adresy wykonawców, którzy złożyli oferty, a także w punktację przyznaną ofertom w każdym kryterium oceny ofert i łączną punktację;
 - b) wykonawcach, których oferty zostały odrzucone, podając uzasadnienie faktyczne i prawne;
 - c) wykonawcach, którzy zostali wykluczeni z postępowania o udzielenie zamówienia, podając uzasadnienie faktyczne i prawne,
 - d) terminie, określonym zgodnie z art. 94 ust. 1 lub 2, po którego upływie umowa w sprawie zamówienia publicznego może być zawarta.
2. Niezwłocznie po wyborze najkorzystniejszej oferty zamawiający zamieszcza informacje, o których mowa w ust. 1 pkt. a, na stronie internetowej oraz w miejscu publicznie dostępnym w swojej siedzibie.
3. Wykonawca, którego oferta uznana zostanie za najkorzystniejszą, przed podpisaniem umowy zobowiązany jest do przedłożenia umowy regulującej współpracę wykonawców wspólnie ubiegających się o udzielenie zamówienia.
4. Zamawiający zawiera umowę w sprawie zamówienia publicznego w terminie nie krótszym niż 5 dni od dnia przekazania zawiadomienia o wyborze oferty.
5. Zamawiający może zawrzeć umowę w sprawie zamówienia publicznego przed upływem terminu, o którym mowa powyżej, jeżeli w postępowaniu o udzielenie zamówienia została złożona tylko jedna oferta, nie odrzucono żadnej oferty oraz nie wykluczono żadnego wykonawcy.
6. Umowa zostanie zawarta na warunkach określonych w projekcie umowy stanowiącym załącznik nr 3 do niniejszej SIWZ.

7. Jeżeli wykonawca, którego oferta została wybrana, uchyla się od zawarcia umowy w sprawie zamówienia publicznego lub nie wnosi wymaganego zabezpieczenia należytego wykonania umowy, zamawiający może wybrać ofertę najkorzystniejszą spośród pozostałych ofert bez przeprowadzania ich ponownego badania i oceny, chyba że zachodzą przesłanki unieważnienia postępowania, o których mowa w art. 93 ust 1 ustawy - Prawo zamówień publicznych.

XXII. Możliwość wykonania części zamówienia przez podwykonawców

W przypadku, gdy wykonawca zamierza wykonać część niniejszego zamówienia przy udziale podwykonawców, zobowiązany jest do podania w składanej ofercie, jaki zakres zamówienia powierzy podwykonawcom.

XXV. Zabezpieczenie należytego wykonania umowy

1. Zamawiający będzie żądał od wykonawcy, którego oferta zostanie wybrana jako najkorzystniejsza, wniesienia zabezpieczenia należytego wykonania umowy, zgodnie z art. 47 ustawy Prawo zamówień publicznych.
2. Wysokość zabezpieczenia należytego wykonania umowy ustala się w wysokości 5% ceny ofertowej brutto.
3. Termin wniesienia zabezpieczenia - przed podpisaniem umowy.
4. Zabezpieczenie może być wnoszone w jednej z następujących form:
 - pieniądzu,
 - poręczeniach bankowych lub poręczeniach spółdzielczej kasy oszczędnościowo - kredytowej, z tym że poręczenie kasy jest zawsze poręczeniem pieniężnym,
 - gwarancjach bankowych,
 - gwarancjach ubezpieczeniowych,
 - poręczeniach udzielanych przez podmioty, o których mowa w art. 6b ust. 5 pkt. 2 ustawy z dnia 9 listopada 2000r. o utworzeniu Polskiej Agencji Rozwoju Przedsiębiorczości (Dz. U. nr 109, poz. 1158 z późn. zm.).
5. W przypadku zabezpieczenia wnoszonego w pieniądzu wykonawca wpłaci je przelewem na rachunek bankowy:

**GMINA MIASTA RADOMIA
PEKAO S.A. II Oddział w Radomiu**

90 1240 3259 1111 0000 2989 2305

6. Pozostałe - bezgotówkowe - formy wniesienia zabezpieczenia, o których mowa w punkcie 4, wymagają złożenia odpowiednich dokumentów w siedzibie zamawiającego, w Biurze Zamówień Publicznych, na zasadach dotyczących wnoszenia wadium w formach bezgotówkowych określonych w punktach XIV.6 - XIV.9.
7. Strony ustalają, że:
 - 7.1. 70% wniesionego stanowi zabezpieczenie zgodnego z umową wykonania przedmiotu umowy i zostanie zwrócone w terminie 30 dni od dnia wykonania zamówienia i uznania przez zamawiającego za należyte wykonane,
 - 7.2. 30% wniesionego stanowi pokrycie roszczeń z tytułu rękojmi za wady i zostanie zwrócone nie później niż w 15 dniu po upływie okresu rękojmi za wady.

XXVI. Istotne dla stron postanowienia, które zostaną wprowadzone do treści zawieranej umowy w sprawie zamówienia publicznego, ogólne warunki umowy albo wzór umowy

Projekt umowy, jaka zostanie zawarta z wybranym wykonawcą, stanowi załącznik do niniejszej SIWZ.

XXVII. Środki ochrony prawnej przysługujące wykonawcy w toku postępowania

Określone w dziale VI Ustawy Prawo zamówień publicznych przysługują Wykonawcom i innemu podmiotowi, a także (wobec ogłoszenia o zamówieniu oraz SIWZ - przed upływem terminu składani ofert) organizacjom zrzeszającym Wykonawców wpisanym na listę, o której mowa w art. 154 pkt 5, jeżeli ma lub miał interes w uzyskaniu zamówienia oraz poniósł lub może ponieść szkodę w wyniku naruszenia przez Zamawiającego przepisów ustawy Prawo zamówień publicznych, w postaci:

1. Odwołania od niezgodnej z przepisami ustawy czynności zamawiającego podjętej w postępowaniu o udzielenie zamówienia lub zaniechania czynności, do której zamawiający jest

zobowiązany na podstawie ustawy- do Prezesa Krajowej Izby Odwoławczej jedynie w zakresie opisanym w art. 180 ust 2 ustawy Prawo zamówień publicznych, oraz

2. poinformowania Zamawiającego o niezgodnej z przepisami ustawy czynności podjętej przez niego lub zaniechaniu czynności, do której jest on zobowiązany na podstawie ustawy, na które nie przysługuje odwołanie na podstawie art. 180 ust. 2 ustawy Prawo zamówień publicznych,
3. skargi do sądu okręgowego właściwego dla siedziby zamawiającego, na orzeczenie Krajowej Izby Odwoławczej.

XXVIII. Postanowienia końcowe - zasady udostępniania dokumentów;

1. Uczestnicy postępowania mają prawo wglądu do treści protokołu oraz ofert w trakcie prowadzonego postępowania z wyjątkiem dokumentów stanowiących załączniki do protokołu (jawne po dokonaniu wyboru najkorzystniejszej oferty lub unieważnieniu postępowania) oraz stanowiących tajemnicę przedsiębiorstwa w rozumieniu przepisów o zwalczaniu nieuczciwej konkurencji i dokumentów lub informacji zastrzeżonych przez uczestników postępowania.
2. Zamawiający udostępnia protokół lub załączniki do protokołu na wniosek.
3. Udostępnienie protokołu lub załączników może nastąpić poprzez wgląd w miejscu wyznaczonym przez zamawiającego, przesłanie kopii pocztą, faksem lub drogą elektroniczną, zgodnie z wyborem wnioskodawcy wskazanym we wniosku.
4. Bez zgody zamawiającego, wnioskodawca w trakcie wglądu do protokołu lub załączników, w miejscu wyznaczonym przez zamawiającego, nie może samodzielnie kopiować lub utrwalać za pomocą urządzeń lub środków technicznych służących do utrwalania obrazu treści złożonych ofert.
5. Jeżeli przesłanie kopii protokołu lub załączników zgodnie z wyborem wnioskodawcy jest z przyczyn technicznych znacząco utrudnione, w szczególności z uwagi na ilość żądanych do przesłania dokumentów, zamawiający informuje o tym wnioskodawcę i wskazuje sposób, w jaki mogą być one udostępnione.
6. Jeżeli w wyniku udostępnienia protokołu lub załączników, zamawiający ma ponieść dodatkowe koszty związane ze wskazanym we wniosku sposobem udostępnienia lub koniecznością przekształcenia protokołu lub załączników, koszty te pokrywa wnioskodawca. Zamawiający nie może obciążać wnioskodawcy kosztami udostępnienia, jeżeli nie wyraził wobec niego zgody, o której mowa w pkt 4.

XXIX. Dokumentacja przetargowa:

Dokumentację przetargową stanowią:

1. Specyfikacja istotnych warunków zamówienia.
2. Opis techniczny planowanych prac w obiekcie Kościoła Parafialnego pw. N.M.P. w Radomiu - stanowiący zał. nr 1 do SIWZ.
3. Lokalizacja stacji bazowych i kamer oraz Schemat logicznych połączeń - stanowiąca zał. nr 2 do SIWZ.
4. Projekt umowy - stanowiący zał. nr 3 do SIWZ.
5. Formularz oferty.
6. Druk oświadczenia o spełnianiu warunków udziału w postępowaniu na podstawie art. 22 ust. 1 ustawy Pzp, o którym mowa w punkcie XII.1.1.
7. Druk oświadczenia o nie podleganiu wykluczeniu na podstawie art. 24 ustawy Pzp, o którym mowa w punkcie XII.2.1.
8. Druk wykazu wykonanych usług, o którym mowa w punkcie XII.1.3.

Kompletna dokumentacja zawiera 38 stron.

UMOWA - projekt**na dostawę sprzętu i urządzeń oraz wykonanie z ich użyciem rozbudowy monitoringu wizyjnego w Radomiu na obszarze rewitalizowanym: Osiedle Planty**

zawarta w dniu 2010r., pomiędzy:

Gminą Miasta Radomia

z siedzibą w Radomiu przy ul. Jana Kilińskiego 30

REGON: 670223451

NIP: 796-28-17-529

reprezentowaną przez Prezydenta Miasta Radomia – Pana Andrzeja Kosztowniaka

zwaną w dalszej części „Zamawiającym”,

a

firmą:

z siedzibą:

REGON:

NIP:

reprezentowaną przez,

zwaną w dalszej części umowy „Wykonawcą”.

Strony zawierają umowę w sprawie zamówienia publicznego przeprowadzonego w trybie przetargu nieograniczonego o wartości nie przekraczającej równowartości kwoty 193.000 euro, zgodnie z art. 39 ustawy z dnia 29 stycznia 2004r. - Prawo zamówień publicznych (tekst jednolity Dz. U. nr 113 z 2010r., poz. 759).

§ 1.

Zamawiający zamawia, a Wykonawca zobowiązuje się do dostawy sprzętu i urządzeń oraz rozbudowy istniejącego systemu monitoringu wizyjnego w Radomiu na obszarze rewitalizowanym o obsługę wizyjną Osiedla Planty, poprzez zbudowanie nowego stanowiska w centrum monitoringu (meblowe stanowisko obserwacyjne na 9 monitorów wraz z biurkiem i fotelem), które znajduje się w Urzędzie Miejskim w Radomiu przy ul. Żeromskiego 53 oraz:

- wykonanie monitoringu miejskiego Osiedla Planty w Radomiu opartego na systemie bezprzewodowym,
 - dostawę i instalację urządzeń do transmisji danych i urządzeń wraz z oprogramowaniem sterującym,
 - dostawę 10 kamer obrotowych, w tym 3 zapasowe i instalację 7 kamer, zamocowanych na wysięgnikach zintegrowanych z monitorami i oprzyrządowaniem w wyznaczonych miejscach podlegających obserwacji, tj.:
- a) **kamera obrotowa nr 1** - zamontowana na słupie (który zostanie postawiony dla potrzeb monitoringu) w pasie drogowym ul. Narutowicza na wprost ul. Sedlaka (skrzyżowanie ulic: Sedlaka/Narutowicza) - zasilanie Radomski Szpital Specjalistyczny ul. Tochtermana 1,
 - b) **kamera obrotowa nr 2** - zamontowana na słupie postawionym dla potrzeb monitoringu na ul. Narutowicza na wprost ul. Kościuszki - zasilanie z budynku nr 45 ul. Narutowicza.
 - c) **kamera obrotowa nr 3** - zamontowana na słupie oświetleniowym nr 2 na skrzyżowaniu ulic: Planty/Chałubińskiego - zasilanie Sklep spożywczy „Społem” ul. Chałubińskiego 18,
 - d) **kamera obrotowa nr 4** - zamontowana na słupie oświetleniowym nr 7 na skrzyżowaniu ulic: Cicha/Jastrzębia - zasilanie Hurtownia Polfarb ul. Chałubińskiego 12/4, alternatywnie Spółdzielnia Mieszkaniowa Planty 15,
 - e) **kamera obrotowa nr 5** - zamontowana na słupie oświetleniowym bez nr na skrzyżowaniu ulic: Cicha/Zakręt - zasilanie z Aldi Market.
 - f) **kamera obrotowa nr 6** - zamontowana na słupie oświetleniowym bez nr w pasie zieleni ul. Kościuszki przy skrzyżowaniu ulic: Kościuszki/1905 Roku - zasilanie z budynku banku PKO SA., alternatywnie z sygnalizacji świetlnej MZDiK,
 - g) **kamera obrotowa nr 7** - zamontowana na słupie nr 45 na ul. Planty przy skrzyżowaniu ulic: Planty/ Broni - zasilanie MZL w Radomiu blok mieszkalny przy ul. Broni 4;

- dostawę i montaż 8 monitorów: 1 monitor 40" i 7 monitorów 17",
- dostawę (bez montażu) 1 monitora do istniejącego stanowiska monitoringu miejskiego 40" i 1 monitora 17",
- zamontowanie interkomu przy punkcie kamerowym nr 2,
- niezbędne szkolenia dla osób obsługujących monitoring.

§ 2.

Strony ustalają termin wykonania przedmiotu umowy w ciągu 60 dni od daty podpisania umowy. W tym czasie Wykonawca zobowiązuje się dostarczyć przedmioty umowy do siedziby Zamawiającego na własny koszt, a także dokonać ich montażu.

§ 3.

1. Wykonawca udziela Zamawiającemu -miesięcznej gwarancji na przedmiot zamówienia objęty niniejszą umową.
2. Wykonawca zobowiązuje się do przyjmowania zgłoszeń serwisowych przez 24 godziny na dobę przez 7 dni w tygodniu. Czas reakcji od momentu awarii do wykonania naprawy nie może przekroczyć 12 godzin.
3. Nad systemem wizyjnym miasta powinien być sprawowany stały nadzór techniczny obejmujący:
 - całodobową gotowość do działań serwisowych,
 - doszkalanie obsługi sieci monitorującej.

§ 4.

1. Za dostawę i wykonanie przedmiotu umowy, o którym mowa w § 1 Wykonawca otrzyma wynagrodzenie w wysokości:
brutto zł (słownie:złotych), w tym stawka podatku VAT%,
co stanowi: **netto** zł (słownie: złotych).
2. Do odbioru wykonanych prac w imieniu zamawiającego upoważnieni są:
 - Dyrektor Wydziału Ochrony - Joanna Górską,
 - Kierownik Ref. Ochrony i Monitoringu Miasta w Wydziale Ochrony - Czesław Gąsiorowski.
3. Warunkiem zapłaty wynagrodzenia określonego w pkt 1 jest dokonanie odbioru przedmiotu umowy przez osoby wymienione w pkt 2 w formie protokołu odbioru i stwierdzenie przez nie, że jego wykonanie jest prawidłowe i nie budzi zastrzeżeń.
4. Należność za wykonane i przyjęte bez zastrzeżeń prace zostanie uregulowana z konta Gminy Miasta Radomia w ciągu 14-stu dni od daty przedłożenia prawidłowo sporządzonej faktury, wystawionej po odbiorze przedmiotu umowy.

§ 5.

1. Wykonawca zobowiązany jest zapłacić Zamawiającemu karę umowną w wysokości:
 - 0,5% ceny umownej brutto za każdy dzień zwłoki w wykonaniu zlecenia,
 - 30% ceny umownej brutto w przypadku odstąpienia od umowy z powodu okoliczności, za które odpowiada Wykonawca.
2. W przypadku, gdyby szkoda Zamawiającego przerosła wysokość kary umownej, Zamawiający ma prawo niezależnie od kary żądać odszkodowania uzupełniającego.
3. Kary umowne nie będą naliczane Wykonawcy, jeżeli nie dotrzymanie terminu umownego nastąpi z przyczyn leżących po stronie Zamawiającego.
4. W przypadku odstąpienia od umowy przez Zamawiającego z przyczyn leżących po jego stronie, Zamawiający zapłaci Wykonawcy równowartość faktycznie poniesionych kosztów zamówienia - zgodnie ze sporządzonym przez strony protokołem inwentaryzacyjnym. Jednocześnie zrealizowana przez Wykonawcę część zamówienia przechodzi na własność Zamawiającego.
5. Zamawiający ma prawo dokonać, po uprzednim zawiadomieniu Wykonawcy, potrącenia naliczonych kar umownych z wynagrodzenia należnego Wykonawcy.
6. W przypadku wystąpienia sytuacji takich jak: siła wyższa, zdarzenia losowe spowodowane czynnikami atmosferycznymi, katastrofy budowlane, brak możliwości pozyskania zgody właściciela na realizację zadania lub jej cofnięcie w trakcie realizacji, konieczność uzyskania dodatkowych pozwoleń bądź decyzji związanych z czynnościami i zadaniami wykonywanymi przez Urząd Miejski w Radomiu, które uniemożliwią Wykonawcy realizację prac objętych warunkami umowy, dopuszcza się możliwość zmiany w/w umowy w kwestii przedłużenia terminu realizacji prac.

§ 6.

W przypadku niemożności dostarczenia przez Wykonawcę sprzętu będącego przedmiotem zamówienia z powodu braku jego dostępności na rynku, co zostanie potwierdzone przez jego producenta, Zamawiający dopuszcza możliwość dostarczenia przez Wykonawcę sprzętu o parametrach nie gorszych i cenie nie wyższej niż zaferowana w specyfikacji techniczno-cenowej przedstawionej w koncepcji oferowanego rozwiązania.

§ 7.

1. Ustala się zabezpieczenie należytego wykonania umowy w wysokości (5% ceny ofertowej) zł (słownie złotych:).
2. Zabezpieczenie należytego wykonania umowy zostało wniesione przez Wykonawcę w formie
3. Strony ustalają, że 70% wniesionego zabezpieczenia tj. kwota: zł (słownie złotych:) stanowi zabezpieczenie zgodnego z umową wykonania przedmiotu umowy i zostanie zwrócone w terminie 30 dni od dnia wykonania zamówienia i uznania przez zamawiającego za należyte wykonane.
4. 30 % wniesionego zabezpieczenia tj. kwota: zł (słownie złotych:) stanowi pokrycie roszczeń z tytułu rękojmi za wady i zostanie zwrócone nie później niż w 15 dniu po upływie okresu rękojmi za wady.
5. W przypadku niewykonania lub nienależytego wykonania przedmiotu umowy zabezpieczenie wraz z powstałymi odsetkami staje się własnością Zamawiającego.
6. Wniesione zabezpieczenie wraz odsetkami wynikającymi z umowy rachunku bankowego, na którym było ono przechowywane, zostanie zwrócone po pomniejszeniu go o koszt prowadzenia rachunku oraz prowizji bankowej za przelew pieniędzy na rachunek Wykonawcy.

§ 8.

Wykonawca nie może powierzyć realizacji zamówienia ani w całości, ani w części innym osobom, o ile nie wskazał on w złożonej ofercie zakresu prac, których wykonanie zamierza powierzyć podwykonawcom.

§ 9.

Wykonawca zobowiązuje się do przeniesienia na Zamawiającego praw własności do dostarczonego i zainstalowanego przedmiotu zamówienia, określonego w §1.

§ 10.

W sprawach nieuregulowanych niniejszą umową mają zastosowanie przepisy ustawy Prawo zamówień publicznych, Kodeksu Cywilnego oraz inne obowiązujące przepisy prawne.

§ 11.

Ewentualne spory, mogące wyniknąć w trakcie realizacji niniejszej umowy, strony poddadzą pod rozstrzygnięcie sądu właściwego dla siedziby Zamawiającego.

§ 12.

Umowę sporządzono w trzech jednobrzmiących egzemplarzach, z których jeden otrzymuje Wykonawca a dwa Zamawiający.

Zamawiający

Wykonawca

Data sporządzenia oferty

.....
(Nazwa i adres firmy wykonawcy)

REGON

NIP

tel./fax

e-mail:

URZĄD MIEJSKI W RADOMIU
Biuro Zamówień Publicznych
ul. Jana Kilińskiego 30
26-610 Radom

Oferta

W nawiązaniu do ogłoszenia o przetargu nieograniczonym o wartości szacunkowej nie przekraczającej wyrażonej w złotych równowartości 193.000 euro na dostawę sprzętu i urządzeń oraz wykonanie z ich użyciem rozbudowy monitoringu wizyjnego w Radomiu, znak BZP.AC.341-605/10:

- 1) Oferujemy realizację przedmiotu zamówienia opisanego w punkcie III. SIWZ, zgodnie ze specyfikacją istotnych warunków zamówienia, za **wynagrodzeniem ryczałtowym** w następującej wysokości:

..... **zł brutto**

słownie:

.....

- 2) Do oferty załączamy koncepcję oferowanego rozwiązania wraz z pokazaniem schematów blokowych połączeń, specyfikacji techniczno-cenowej, opisem oferowanych urządzeń, uwzględniających wymagania techniczne zawarte w specyfikacji istotnych warunków zamówienia, stanowiącą rozbudowany opis oferowanego przedmiotu zamówienia - stanowiącą Załącznik nr 8.
- 3) Oświadczamy, że zaproponowany system monitoringu miejskiego w Radomiu będzie w pełni: funkcjonalny, solidny, niezawodny i będzie posiadał różne możliwości konfiguracyjne poparte zrozumiałym przejrzystym graficznym menu w języku polskim. System będzie pracował 24 godziny na dobę zapewniając całodobową obserwację miejsc oglądowych podanych w SIWZ, a także będzie posiadał doskonałą jakość zapisu danych.
- 4) Oferujemy 36-cio miesięczną gwarancję na dostarczony i zamontowany przedmiot zamówienia.
- 5) Zobowiązujemy się do wykonania przedmiotu umowy w ciągu 60 dni od daty podpisania umowy.
- 6) Zobowiązujemy się do podjęcia naprawy w ciągu 12 godzin od zaistnienia awarii.
- 7) Zobowiązujemy się do przeprowadzenia niezbędnych szkoleń osób obsługujących monitoring.
- 8) Uważamy się za związanych niniejszą ofertą przez okres 30 dni. Bieg terminu rozpoczyna się wraz z upływem terminu składania ofert.
- 9) Wadium w kwocie zł zostało uiszczone w dniu w formie Dokument potwierdzający wniesienie wadium załączamy do oferty. Wadium wpłacone w pieniądzu prosimy zwrócić na rachunek bankowy:
- 10) Powierzamy podwykonawcom wykonanie następującego zakresu prac (w przypadku nie powierzenia puste miejsce zaleca się wykreślić):
-

- 11) Istotne postanowienia umowy, zostały przez nas zaakceptowane i w przypadku wybrania naszej oferty zobowiązujemy się do zawarcia umowy na warunkach określonych w SIWZ, w miejscu i terminie wskazanym przez zamawiającego.
- 12) W przypadku odstąpienia przez nas od zawarcia umowy nie będziemy rościć pretensji do wpłaconego wadium.
- 13) Nie będziemy rościć pretensji w przypadku zatrzymania przez Zamawiającego wadium wraz z odsetkami, jeżeli w odpowiedzi na wezwanie, o którym mowa w art. 26 ust. 3 ustawy Pzp, nie złożymy dokumentów lub oświadczeń, o których mowa w art. 25 ust. 1, lub pełnomocnictw.
- 14) Przed podpisaniem umowy zobowiązujemy się do wniesienia zabezpieczenia należytego wykonania umowy w wysokości 5% ceny ofertowej (brutto).
- 15) Zostaliśmy poinformowani, że możemy, zgodnie z art. 8 ust. 3 ustawy z dnia 29 stycznia 2004r. - Prawo zamówień publicznych, wydzielić z oferty informacje stanowiące tajemnicę przedsiębiorstwa w rozumieniu przepisów o zwalczaniu nieuczciwej konkurencji i zastrzec w odniesieniu do tych informacji, aby nie były one udostępniane podmiotom innym niż zamawiający.

.....
(podpis osoby uprawnionej do reprezentowania
firmy)

.....
(nazwa i adres wykonawcy)

OŚWIADCZENIE

Zgodnie z art. 22 ust. 1 ustawy z dnia 29 stycznia 2004r. Prawo zamówień publicznych tekst jednolity Dz. U. nr 113 z 2010r., poz. 759), składając ofertę w przetargu na dostawę sprzętu i urządzeń oraz wykonanie z ich użyciem rozbudowy monitoringu wizyjnego w Radomiu, w imieniu reprezentowanej przeze mnie (nas) firmy oświadczam (oświadczamy), że:

1. Posiadam (posiadamy) uprawnienia do wykonywania określonej działalności lub czynności, jeżeli ustawy nakładają obowiązek posiadania takich uprawnień.
2. Posiadam (posiadamy) wiedzę i doświadczenie.
3. Dysponuję (dysponujemy) odpowiednim potencjałem technicznym oraz osobami zdolnymi do wykonania zamówienia.
4. Znajduję się (znajdujemy się) w sytuacji ekonomicznej i finansowej zapewniającej wykonanie zamówienia.

Prawdziwość powyższych danych potwierdzam własnoręcznym podpisem /potwierdzamy własnoręcznymi podpisami, świadom/świadomi odpowiedzialności karnej z art. 233 Kodeksu Karnego.

Miejscowość:

Data:.....

.....
(podpis osoby uprawnionej do reprezentowania wykonawcy)

.....
(nazwa i adres wykonawcy)

W nawiązaniu do składanej oferty w przetargu nieograniczonym o wartości szacunkowej nie przekraczającej wyrażonej w złotych równowartości 193.000 euro na dostawę sprzętu i urządzeń oraz wykonanie z ich użyciem rozbudowy monitoringu wizyjnego w Radomiu, przedkładamy:

Wykaz wykonanych, a w przypadku świadczeń okresowych lub ciągłych również wykonywanych, dostaw (co najmniej 1) w zakresie sprzętu i urządzeń bezprzewodowego systemu monitoringu wizyjnego oraz wykonania z ich użyciem budowy bezprzewodowego systemu monitoringu wizyjnego o wartości nie mniejszej niż 400.000,- zł brutto każda, w okresie ostatnich trzech lat przed upływem terminu składania ofert, a jeżeli okres prowadzenia działalności jest krótszy - w tym okresie, z podaniem ich wartości, przedmiotu, dat wykonania i odbiorców, oraz załączeniem dokumentu potwierdzającego, że te usługi zostały wykonane lub są wykonywane należycie.

L.p.	Przedmiot zamówienia (dostawa wraz z instalacją)	Wartość w zł	Termin realizacji		Odbiorca (nazwa, adres)
			początek (data)	zakończenie (data)	
1.					
2.					
3.					

Na potwierdzenie tego, że w/w usługi zostały wykonane lub są wykonywane należycie załączam potwierdzone „za zgodność z oryginałem” dokumenty.

Prawdziwość powyższych danych potwierdzam własnoręcznym podpisem /potwierdzamy własnoręcznymi podpisami, świadom/świadomi odpowiedzialności karnej z art. 233 Kodeksu Karnego.

Miejscowość:

Data:.....

.....
(podpis osoby uprawnionej do reprezentowania wykonawcy)

.....
(nazwa i adres wykonawcy)

OŚWIADCZENIE

Zgodnie z art. 26 ust. 2a ustawy z dnia 29 stycznia 2004 r. Prawo zamówień publicznych (tekst jednolity Dz. U. nr 113 z 2010r., poz. 759) składając ofertę w przetargu na dostawę sprzętu i urządzeń oraz wykonanie z ich użyciem rozbudowy monitoringu wizyjnego w Radomiu, w imieniu reprezentowanej przeze mnie (nas) firmy oświadczam (oświadczamy), że nie zaistniała wobec mnie (nas) podstawa do wykluczenia, o której mowa w art. 24 ust 1 ustawy Prawo zamówień publicznych:

Zgodnie z powołanym artykułem 24 ust. 1:

Z postępowania o udzielenie zamówienia wyklucza się:

- 1) wykonawców, którzy wyrządzili szkodę, nie wykonując zamówienia lub wykonując je nienależycie, jeżeli szkoda ta została stwierdzona prawomocnym orzeczeniem sądu wydanym w okresie 3 lat przed wszczęciem postępowania,
- 2) **wykonawców, w stosunku do których otwarto likwidacje lub których upadłość ogłoszono, z wyjątkiem wykonawców, którzy po ogłoszeniu upadłości zawarli układ zatwierdzony prawomocnym postanowieniem sądu, jeżeli układ zatwierdzony prawomocnym postanowieniem sądu, jeżeli układ nie przewiduje zaspokojenia wierzycieli poprzez likwidację majątku upadłego;**
- 3) wykonawców, którzy zalegają z uiszczeniem podatków, opłat lub składek na ubezpieczenie społeczne lub zdrowotne, z wyjątkiem przypadków gdy uzyskali oni przewidziane prawem zwolnienie, odroczenie, rozłożenie na raty zaległych płatności lub wstrzymanie w całości wykonania decyzji właściwego organu,
- 4) osoby fizyczne, które prawomocnie skazano za przestępstwo popełnione w związku z postępowaniem o udzielenie zamówienia, przestępstwo przeciwko prawom osób wykonujących pracę zarobkową, przestępstwo przeciwko środowisku, przestępstwo przekupstwa, przestępstwo przeciwko obrotowi gospodarczemu lub inne przestępstwo popełnione w celu osiągnięcia korzyści majątkowych, a także za przestępstwo skarbowe lub przestępstwo udziału w zorganizowanej grupie albo związku mających na celu popełnienie przestępstwa lub przestępstwa skarbowego;
- 5) spółki jawne, których wspólnika prawomocnie skazano za przestępstwo popełnione w związku z postępowaniem o udzielenie zamówienia, przestępstwo przeciwko prawom osób wykonujących pracę zarobkową, przestępstwo przeciwko środowisku, przestępstwo przekupstwa, przestępstwo przeciwko obrotowi gospodarczemu lub inne przestępstwo popełnione w celu osiągnięcia korzyści majątkowych, a także za przestępstwo skarbowe lub przestępstwo udziału w zorganizowanej grupie albo związku mających na celu popełnienie przestępstwa lub przestępstwa skarbowego;
- 6) spółki partnerskie, których partnera lub członka zarządu prawomocnie skazano za przestępstwo popełnione w związku z postępowaniem o udzielenie zamówienia, przestępstwo przeciwko prawom osób wykonujących pracę zarobkową, przestępstwo przeciwko środowisku, przestępstwo przekupstwa, przestępstwo przeciwko obrotowi gospodarczemu lub inne przestępstwo popełnione w celu osiągnięcia korzyści majątkowych, a także za przestępstwo skarbowe lub przestępstwo udziału w zorganizowanej grupie albo związku mających na celu popełnienie przestępstwa lub przestępstwa skarbowego;
- 7) spółki komandytowe oraz spółki komandytowo-akcyjne, których komplementariusza prawomocnie skazano za przestępstwo popełnione w związku z postępowaniem o udzielenie zamówienia, przestępstwo przeciwko prawom osób wykonujących pracę zarobkową, przestępstwo przeciwko środowisku, przestępstwo przekupstwa, przestępstwo przeciwko obrotowi gospodarczemu lub inne przestępstwo popełnione w celu osiągnięcia korzyści majątkowych, a także za przestępstwo skarbowe lub przestępstwo udziału w zorganizowanej grupie albo związku mających na celu popełnienie przestępstwa lub przestępstwa skarbowego;
- 8) osoby prawne, których urzędującego członka organu zarządzającego prawomocnie skazano za przestępstwo popełnione w związku z postępowaniem o udzielenie zamówienia, przestępstwo przeciwko prawom osób wykonujących pracę zarobkową, przestępstwo przekupstwa, przestępstwo przeciwko środowisku, przestępstwo przeciwko obrotowi gospodarczemu lub inne przestępstwo popełnione w celu osiągnięcia korzyści majątkowych, a także za przestępstwo skarbowe lub przestępstwo udziału w zorganizowanej grupie albo związku mających na celu popełnienie przestępstwa lub przestępstwa skarbowego;
- 9) podmioty zbiorowe, wobec których sąd orzekł zakaz ubiegania się o zamówienia, na podstawie przepisów o odpowiedzialności podmiotów zbiorowych za czyny zabronione pod groźbą kary,
- 10) wykonawców, którzy nie spełniają warunków udziału w postępowaniu, o których mowa w art. 22, ust. 1, pkt 1-3 ustawy Prawo zamówień publicznych.

Prawdziwość powyższych danych potwierdzam własnoręcznym podpisem /potwierdzamy własnoręcznymi podpisami, świadom/świadomi odpowiedzialności karnej z art. 233 Kodeksu Karnego.

Miejscowość:

Data:.....

.....

(podpis osoby uprawnionej do reprezentowania firmy)